

EDITAL DE LICITAÇÃO

PREGÃO PRESENCIAL PARA REGISTRO DE PREÇOS

Processo Licitatório n. 149/2023	Pregão Presencial para Registro de Preços n.53/2023
DOTAÇÃO	
A(s) despesa(s) decorrente(s) do fornecimento do objeto desta licitação correrão por conta das dotações informadas nas Autorizações de Fornecimento ou no Contrato.	

POR FAVOR, LEIAM O EDITAL ATÉ O FINAL!

- 1. PREÂMBULO**
- 2. OBJETO**
- 3. RESTRIÇÕES PARA PARTICIPAR DO CERTAME**
- 4. REGRAS GERAIS PARA OS ENVELOPES COM DOCUMENTAÇÃO E PROPOSTA**
- 5. CREDENCIAMENTO**
- 6. CREDENCIAMENTO DE “ME” E “EPP”**
- 7. DECLARAÇÃO DE CUMPRIMENTO DOS REQUISITOS DE HABILITAÇÃO**
- 8. LICITANTE AUSENTE OU NÃO CREDENCIADO**
- 9. PROCEDIMENTOS GERAIS NA SESSÃO PÚBLICA PARA RECEBIMENTO E ABERTURA DOS ENVELOPES DE PROPOSTA E HABILITAÇÃO**
- 10. PROPOSTA (ENVELOPE N. 01)**
- 11. JULGAMENTO E CLASSIFICAÇÃO DAS PROPOSTAS**
- 12. HABILITAÇÃO (ENVELOPE N. 02)**
- 13. HOMOLOGAÇÃO E ADJUDICAÇÃO**
- 14. DISPOSIÇÕES GERAIS DA ATA DE REGISTRO DE PREÇOS**
- 15. CANCELAMENTO DO REGISTRO DE PREÇOS**
- 16. CONTRATO ADMINISTRATIVO**
- 17. EXECUÇÃO DO OBJETO CONTRATADO**
- 18. ALTERAÇÃO DO CONTRATO**
- 19. PREÇOS**
- 20. PAGAMENTO**
- 21. INEXECUÇÃO E RESCISÃO CONTRATUAL**
- 22. ANULAÇÃO E REVOGAÇÃO DO CERTAME**
- 23. RECURSOS ADMINISTRATIVOS**
- 24. IMPUGNAÇÃO DO EDITAL**
- 25. DISPOSIÇÕES FINAIS**
- 26. ANEXOS: I – TERMO DE REFERÊNCIA; II – MODELO FICHA DE APRESENTAÇÃO; III – MODELO CARTA DE CREDENCIAMENTO; IV – MODELO DECLARAÇÃO DE CUMPRIMENTO DOS REQUISITOS DE HABILITAÇÃO; V – DECLARAÇÃO UNIFICADA; VI – MODELO PROPOSTA; VII – MODELO ATA DE REGISTRO DE PREÇOS; VIII – MODELO CONTRATO ADMINISTRATIVO;**

**ESTADO DE SANTA CATARINA
MUNICÍPIO DE QUILOMBO**

1. PREÂMBULO

1.1. O **MUNICÍPIO DE QUILOMBO/SC**, inscrito no CNPJ: 83.021.865/0001-61, com sede à Rua Duque de Caxias, 165, Quilombo/SC, CEP: 89.850-000, no uso de suas atribuições legais, torna público, para o conhecimento dos interessados, que está realizando **Processo Licitatório n. 149/2023-Pregão Presencial p/Registro de Preços n.53/2023**, de conformidade com a **Lei Federal n. 8.666/1993, Lei Federal n. 10.520/2002 (Pregão), Decreto Municipal n. 305/2005 (Pregão), Lei Complementar Federal n. 123/2006 (ME EPP), Decreto Municipal n. 210/2009 (SRP) e Decreto Federal n. 7.892/2013 (SRP)**:

- Modalidade: **PREGÃO**
- Forma: **PRESENCIAL**
- Sistema: **REGISTRO DE PREÇOS**
- Critério de Julgamento: **MENOR PREÇO/POR LOTE**
- Entrega dos envelopes n. 01 (proposta) e n. 02 (documentos habilitação): **30/10/2023 às 13h15min**
- Sessão Pública: **30/10/2023 às 13h30min** no Centro Administrativo Municipal – Rua Duque de Caxias, 165

1.2. A íntegra do edital e suas eventuais modificações serão disponibilizadas pela Administração Municipal:

- Site do Município de Quilombo: www.quilombo.sc.gov.br
- Centro Administrativo Municipal – Rua Duque de Caxias, 165 –, de segunda à sexta-feira das 07h30min às 11h30min e das 13h00min às 17h00min, fone (49) 3346-3242

2. OBJETO

2.1. A presente licitação tem por objeto **REGISTRO DE PREÇOS PARA FUTURA E EVENTUAL CONTRATAÇÃO DE EMPRESA ESPECIALIZADA PARA PRESTAÇÃO DE SERVIÇOS CONTINUADOS VISANDO A MANUTENÇÃO E MELHORIAS DA REDE DE ILUMINAÇÃO PÚBLICA DO PERÍMETRO URBANO E RURAL DO MUNICÍPIO DE QUILOMBO/SC**, conforme descrição no ANEXO VI.

2.2. O Sistema Registro de Preços não obriga a compra de qualquer quantidade indicada no ANEXO VI, podendo a Administração Pública Municipal promover a aquisição de acordo com suas necessidades, conforme § 4º do art. 15 da Lei Federal n. 8.666/93¹ e art. 16 do Decreto Federal n. 7.892/2011².

¹ Lei Federal n. 8.666/93, Art. 15, § 4º: *A existência de preços registrados não obriga a Administração a firmar as contratações que deles poderão advir, ficando-lhe facultada a utilização de outros meios, respeitada a legislação relativa às licitações, sendo assegurado ao beneficiário do registro preferência em igualdade de condições.*

² Decreto Federal n. 7.892/2011, art. 16: *A existência de preços registrados não obriga a administração a contratar, facultando-se a realização de licitação específica para a aquisição pretendida, assegurada preferência ao fornecedor registrado em igualdade de condições.*

3. RESTRIÇÕES PARA PARTICIPAR DO CERTAME

3.1. Além do disposto no art. 9^o da Lei Federal n. 8.666/93, não podem participar do certame os licitantes que possuem fatos impeditivos e/ou que comprometam a idoneidade para participação em licitação, em especial:

- a) Empresa que recebeu aplicação das penas descritas no art. 12 da Lei Federal n. 8.429/92 (Lei de Improbidade Administrativa), sendo as penas ainda vigentes:**

Art. 12. Independentemente das sanções penais, civis e administrativas previstas na legislação específica, está o responsável pelo ato de improbidade sujeito às seguintes cominações, que podem ser aplicadas isolada ou cumulativamente, de acordo com a gravidade do fato: (Redação dada pela Lei nº 12.120, de 2009).

*I - na hipótese do art. 9º, perda dos bens ou valores acrescidos ilicitamente ao patrimônio, ressarcimento integral do dano, quando houver, perda da função pública, suspensão dos direitos políticos de oito a dez anos, pagamento de multa civil de até três vezes o valor do acréscimo patrimonial e **proibição de contratar com o Poder Público ou receber benefícios ou incentivos fiscais ou creditícios, direta ou indiretamente, ainda que por intermédio de pessoa jurídica da qual seja sócio majoritário, pelo prazo de dez anos;***

*II - na hipótese do art. 10, ressarcimento integral do dano, perda dos bens ou valores acrescidos ilicitamente ao patrimônio, se concorrer esta circunstância, perda da função pública, suspensão dos direitos políticos de cinco a oito anos, pagamento de multa civil de até duas vezes o valor do dano e **proibição de contratar com o Poder Público ou receber benefícios ou incentivos fiscais ou creditícios, direta ou indiretamente, ainda que por intermédio de pessoa jurídica da qual seja sócio majoritário, pelo prazo de cinco anos;***

*III - na hipótese do art. 11, ressarcimento integral do dano, se houver, perda da função pública, suspensão dos direitos políticos de três a cinco anos, pagamento de multa civil de até cem vezes o valor da remuneração percebida pelo agente e **proibição de contratar com o Poder Público ou receber benefícios ou incentivos fiscais ou creditícios, direta ou indiretamente, ainda que por intermédio de pessoa jurídica da qual seja sócio majoritário, pelo prazo de três anos.***

IV - na hipótese prevista no art. 10-A, perda da função pública, suspensão dos direitos políticos de 5 (cinco) a 8 (oito) anos e multa civil de até 3 (três) vezes o valor do benefício financeiro ou tributário concedido. (Incluído pela Lei Complementar nº 157, de 2016)

Parágrafo único. Na fixação das penas previstas nesta lei o juiz levará em conta a extensão do dano causado, assim como o proveito patrimonial obtido pelo agente.

³ Art. 9º Não poderá participar, direta ou indiretamente, da licitação ou da execução de obra ou serviço e do fornecimento de bens a eles necessários:

I - o autor do projeto, básico ou executivo, pessoa física ou jurídica;

II - empresa, isoladamente ou em consórcio, responsável pela elaboração do projeto básico ou executivo ou da qual o autor do projeto seja dirigente, gerente, acionista ou detentor de mais de 5% (cinco por cento) do capital com direito a voto ou controlador, responsável técnico ou subcontratado;

III - servidor ou dirigente de órgão ou entidade contratante ou responsável pela licitação.

§ 1º É permitida a participação do autor do projeto ou da empresa a que se refere o inciso II deste artigo, na licitação de obra ou serviço, ou na execução, como consultor ou técnico, nas funções de fiscalização, supervisão ou gerenciamento, exclusivamente a serviço da Administração interessada.

§ 2º O disposto neste artigo não impede a licitação ou contratação de obra ou serviço que inclua a elaboração de projeto executivo como encargo do contratado ou pelo preço previamente fixado pela Administração.

§ 3º Considera-se participação indireta, para fins do disposto neste artigo, a existência de qualquer vínculo de natureza técnica, comercial, econômica, financeira ou trabalhista entre o autor do projeto, pessoa física ou jurídica, e o licitante ou responsável pelos serviços, fornecimentos e obras, incluindo-se os fornecimentos de bens e serviços a estes necessários.

§ 4º O disposto no parágrafo anterior aplica-se aos membros da comissão de licitação.

**ESTADO DE SANTA CATARINA
MUNICÍPIO DE QUILOMBO**

- b) Empresa que recebeu as sanções descritas nos incisos III e IV do art. 87 da Lei Federal n. 8.666/93, sendo as sanções ainda vigentes:

Art. 87. Pela inexecução total ou parcial do contrato a Administração poderá, garantida a prévia defesa, aplicar ao contratado as seguintes sanções:

(...)

III - suspensão temporária de participação em licitação e impedimento de contratar com a Administração, por prazo não superior a 2 (dois) anos;

IV - declaração de inidoneidade para licitar ou contratar com a Administração Pública enquanto perdurarem os motivos determinantes da punição ou até que seja promovida a reabilitação perante a própria autoridade que aplicou a penalidade, que será concedida sempre que o contratado ressarcir a Administração pelos prejuízos resultantes e após decorrido o prazo da sanção aplicada com base no inciso anterior.

- c) Empresa punida com a sanção restritiva de direito prevista no inciso V do § 8º do art. 72 da Lei Federal n. 9.605/98 (Dispõe sobre as sanções penais e administrativas derivadas de condutas e atividades lesivas ao meio ambiente, e dá outras providências):

Art. 72. As infrações administrativas são punidas com as seguintes sanções, observado o disposto no art. 6º:

(...)

XI - restritiva de direitos.

§ 8º As sanções restritivas de direito são:

(...)

V - proibição de contratar com a Administração Pública, pelo período de até três anos.

- d) Empresas concordatárias a que se referia o Decreto-lei Federal n. 7.661/45, bem como, as partícipes em recuperação judicial, extrajudicial ou com falência decretada nos termos da Lei de Falências n. 11.101/05;

- e) Empresas que possuem seus proprietários tutela de mandato eletivo;

3.2. Ainda, o Pregoeiro e Equipe de Apoio **poderão** consultar os seguintes cadastros:

- a) Cadastro Nacional de Empresas Inidôneas e Suspensas – CEIS, mantido pela Controladoria Geral da União – CGU (www.portaldatransparencia.gov.br/ceis);

- b) Cadastro Nacional de Condenações Cíveis por Atos de Improbidade Administrativa, mantido pelo Conselho Nacional de Justiça – CNJ (www.cnj.jus.br/improbidade_adm/consultar_requerido.php).

3.2.1. Se efetuada, a consulta aos cadastros será realizada em nome da empresa licitante e também de seu sócio majoritário.

3.2.2. Sendo a consulta positiva, o licitante será desclassificado/inabilitado do certame.

3.3. Os impedimentos, caso existentes, deverão ser declarados sob pena dos arts. 297⁴ e 337-M⁵ do Código Penal.

⁴Código Penal, Art. 297 - Falsificar, no todo ou em parte, documento público, ou alterar documento público verdadeiro:

Pena - reclusão, de dois a seis anos, e multa.

§ 1º - Se o agente é funcionário público, e comete o crime prevalecendo-se do cargo, aumenta-se a pena de sexta parte.

§ 2º - Para os efeitos penais, equiparam-se a documento público o emanado de entidade paraestatal, o título ao portador ou transmissível por endosso, as ações de sociedade comercial, os livros mercantis e o testamento particular.

§ 3º Nas mesmas penas incorre quem insere ou faz inserir: [\(Incluído pela Lei nº 9.983, de 2000\)](#)

I – na folha de pagamento ou em documento de informações que seja destinado a fazer prova perante a previdência social, pessoa que não possua a qualidade de segurado obrigatório; [\(Incluído pela Lei nº 9.983, de 2000\)](#)

**ESTADO DE SANTA CATARINA
MUNICÍPIO DE QUILOMBO**

4. REGRAS GERAIS PARA OS ENVELOPES COM DOCUMENTAÇÃO E PROPOSTA

4.1. Os licitantes **deverão** apresentar “PROPOSTA DE PREÇOS” e “HABILITAÇÃO” em envelopes separados e indevassáveis, devidamente identificados, indicando o conteúdo dos envelopes como segue:

MUNICÍPIO DE QUILOMBO/SC ENVELOPE N. 01 PROPOSTA DE PREÇO PREGÃO PRESENCIAL PARA REGISTRO DE PREÇOS N. 53/2023 PROPONENTE: (RAZÃO SOCIAL) CNPJ: TELEFONE: E-MAIL:	MUNICÍPIO DE QUILOMBO/SC ENVELOPE N. 02 DOCUMENTOS DE HABILITAÇÃO PREGÃO PRESENCIAL PARA REGISTRO DE PREÇOS N.53/2023 PROPONENTE: (RAZÃO SOCIAL) CNPJ: TELEFONE: E-MAIL:
--	---

4.2. Será admitido o encaminhamento dos envelopes por via postal ou similar desde que recebidos no Setor de Protocolo da Prefeitura Municipal de Quilombo, até no máximo 10 (dez) minutos antes do horário da abertura da sessão pública (item 1.1 do edital).

4.2.1. Se os licitantes decidirem entregar o envelope no próprio dia da sua abertura, deverão comparecer com a necessária antecedência mínima de 10 (dez) minutos em relação ao prazo indicado no subitem 1.1 não se aceitando justificativas de atraso na entrega das propostas devido a problemas de trânsito ou de qualquer outra natureza.

4.3. Não serão aceitos documentos em papel térmico para fac-símile (fax).

4.4. Toda a documentação **deve** ser apresentada em original ou em fotocópia autenticada (por servidor da administração ou em cartório) ou publicação em órgão da imprensa oficial (art. 32 da Lei Federal n. 8.666/93).

4.4.1. Tratando-se de certidões emitidas via internet, a autenticidade das mesmas poderá ser feita, em diligência, mediante consulta junto ao órgão expedidor.

4.4.2. No caso de autenticação por servidor da administração, os interessados deverão fazê-lo, preferencialmente, com antecedência mínima de 24 (vinte e quatro) horas.

4.5. Recomenda-se que a documentação esteja encadernada em espiral, com índice e páginas numeradas, rubricadas, timbradas com o nome, logotipo ou logomarca da licitante.

5. CREDENCIAMENTO

5.1. Previamente à abertura da sessão de habilitação e julgamento, o **representante do licitante** deverá apresentar-se ao Pregoeiro e Equipe de Apoio para efetuar seu **credenciamento** como participante desta licitação, munido de **todos** os documentos abaixo relacionados, **fora dos envelopes**:

II – na Carteira de Trabalho e Previdência Social do empregado ou em documento que deva produzir efeito perante a previdência social, declaração falsa ou diversa da que deveria ter sido escrita; [\(Incluído pela Lei nº 9.983, de 2000\)](#)

III – em documento contábil ou em qualquer outro documento relacionado com as obrigações da empresa perante a previdência social, declaração falsa ou diversa da que deveria ter constado. [\(Incluído pela Lei nº 9.983, de 2000\)](#)

§ 4º Nas mesmas penas incorre quem omite, nos documentos mencionados no § 3º, nome do segurado e seus dados pessoais, a remuneração, a vigência do contrato de trabalho ou de prestação de serviços. [\(Incluído pela Lei nº 9.983, de 2000\)](#)

⁵ Código Penal, Art. 337-M. Admitir à licitação empresa ou profissional declarado inidôneo: [\(Incluído pela Lei nº 14.133, de 2021\)](#)

Pena - reclusão, de 1 (um) ano a 3 (três) anos, e multa. [\(Incluído pela Lei nº 14.133, de 2021\)](#)

§ 1º Celebrar contrato com empresa ou profissional declarado inidôneo: [\(Incluído pela Lei nº 14.133, de 2021\)](#)

Pena - reclusão, de 3 (três) anos a 6 (seis) anos, e multa. [\(Incluído pela Lei nº 14.133, de 2021\)](#)

§ 2º Incide na mesma pena do caput deste artigo aquele que, declarado inidôneo, venha a participar de licitação e, na mesma pena do § 1º deste artigo, aquele que, declarado inidôneo, venha a contratar com a Administração Pública. [\(Incluído pela Lei nº 14.133, de 2021\)](#)

ESTADO DE SANTA CATARINA MUNICÍPIO DE QUILOMBO

- a) Cópia do documento oficial de identificação com foto (por exemplo RG, CNH, CTPS) para representar a empresa licitante;
- b) Apresentação de procuração ou termo de credenciamento (ANEXO III) – o documento não é obrigatório se o credenciado é sócio administrador;
- c) Cópia do contrato social ou documento constitutivo do licitante.

5.1.1. Os referidos documentos deverão ser entregues ao Pregoeiro e Equipe de Apoio, os quais serão arquivados no processo licitatório.

5.1.2. Recomenda-se que também seja apresentada a Ficha de Apresentação (ANEXO II).

5.2. Cada representante poderá representar um único licitante.

5.3. Cada licitante poderá credenciar apenas um representante.

6. DO CREDENCIAMENTO DE “ME” E “EPP”

6.1. No caso da proponente ser Microempresa (ME) ou Empresa de Pequeno Porte (EPP), nos termos da Lei Complementar n. 123/2006, para que possa gozar dos benefícios previstos nos arts. 42 a 45 da referida Lei, o representante do licitante deverá apresentar-se ao Pregoeiro e Equipe de Apoio para efetuar seu credenciamento como participante desta licitação, munido de **todos** os documentos abaixo relacionados, **fora dos envelopes**:

- a) Cópia do documento oficial de identificação com foto (por exemplo RG, CNH, CTPS) para representar a empresa licitante;
- b) Apresentação de procuração ou termo de credenciamento (ANEXO III) – o documento não é obrigatório se o credenciado é sócio administrador;
- c) Cópia do contrato social ou documento constitutivo do licitante.
- d) Declaração emitida pela empresa, assinada pelo contador responsável e pelo representante legal da mesma, ou Certidão de enquadramento no Estatuto Nacional da Microempresa e Empresa de Pequeno Porte fornecida pela Junta Comercial da sede do licitante, de acordo com a Instrução Normativa DRNC n. 103/2007.

6.1.1. Os referidos documentos deverão ser entregues ao Pregoeiro e sua Equipe de Apoio, os quais serão arquivados no processo licitatório.

6.1.2. Recomenda-se que também seja apresentada a Ficha de Apresentação (ANEXO II).

6.1.3. Os documentos da letra “d” devem ter sido expedidos com data não superior a 90 (noventa) dias da sessão.

6.2. As Sociedades Simples, que não registrarem seus atos na Junta Comercial, **deverão apresentar fora do envelope, no momento do credenciamento, Certidão de Registro Civil de Pessoa Jurídica atualizada**, expedida com data não superior a 90 (noventa) dias da sessão, atestando seu enquadramento nas hipóteses do art. 3º da Lei Complementar n. 123/2006, acompanhada de declaração firmada pelo representante legal da empresa de não haver nenhum dos impedimentos previstos no § 4º do art. 3º da referida lei.

6.3. A empresa que não comprovar a condição de ME ou EPP, poderá participar do processo licitatório, sem direito, entretanto, à fruição dos benefícios previstos nos arts. 42 a 45 da Lei Complementar n. 123/2006.

6.4. Cada representante poderá representar um único licitante.

6.5. Cada licitante poderá credenciar apenas um representante.

**ESTADO DE SANTA CATARINA
MUNICÍPIO DE QUILOMBO**

7. DECLARAÇÃO DE ATENDIMENTO DOS REQUISITOS DE HABILITAÇÃO

7.1. Concluído o credenciamento, deve o licitante presente apresentar fora dos envelopes, Declaração de pleno atendimento aos requisitos de habilitação (ANEXO IV), sendo que a falta de tal declaração ensejará o não recebimento, por parte do Pregoeiro e Equipe de Apoio, dos envelopes contendo a documentação da proposta de preço e de habilitação e, portanto, a não aceitação do licitante no certame (Lei Federal n. 10.520/2002, art. 4º, VII⁶).

8. LICITANTE AUSENTE OU NÃO CREDENCIADO

8.1. A empresa que não se fizer representar deverá encaminhar, juntamente com os envelopes da habilitação e proposta de preços, mas fora de tais envelopes, sob pena de não participar do certame:

- a) Cópia do contrato social **ou** documento constitutivo do licitante;
- b) Declaração de pleno atendimento aos requisitos de habilitação (ANEXO IV).

8.1.1. Recomenda-se que também seja encaminhada a Ficha de Apresentação (ANEXO II).

8.2. A ME ou EPP que não se fizer representar deverá encaminhar, juntamente com os envelopes da habilitação e proposta de preços, mas fora de tais envelopes, sob pena de não participar do certame:

- a) Cópia do contrato social **ou** documento constitutivo do licitante;
- b) Declaração emitida pela empresa, assinada pelo contador responsável e pelo representante legal da mesma, **ou** Certidão de enquadramento no Estatuto Nacional da Microempresa e Empresa de Pequeno Porte fornecida pela Junta Comercial da sede do licitante, de acordo com a Instrução Normativa DRNC n. 103/2007;
- c) Certidão de Registro Civil de Pessoa Jurídica atualizada, expedida com data não superior a 90 (noventa) dias da sessão, atestando seu enquadramento nas hipóteses do art. 3º da LC 123/2006, acompanhada de declaração firmada pelo representante legal da empresa de não haver nenhum dos impedimentos previstos no § 4º do art. 3º da LC 123/2006, no caso das Sociedades Simples que não registrarem seus atos na Junta Comercial;
- d) Declaração de pleno atendimento aos requisitos de habilitação (ANEXO IV).

8.2.1. Recomenda-se que também seja encaminhada a Ficha de Apresentação (ANEXO II).

9. PROCEDIMENTOS GERAIS NA SESSÃO PÚBLICA PARA RECEBIMENTO E ABERTURA DOS ENVELOPES DE PROPOSTA E HABILITAÇÃO

9.1. No dia, hora e local designados no preâmbulo deste edital, será realizada sessão pública sob o comando do Pregoeiro, com a presença de sua Equipe de Apoio, previamente designados por Decreto Municipal.

9.2. O Pregoeiro e a Equipe de Apoio receberão os Envelope n. 01 – “PROPOSTA” e Envelope n. 02 – “HABILITAÇÃO”, conforme itens 4 a 8 deste edital.

⁶ Lei Federal n. 10.520/2002, Art. 4º A fase externa do pregão será iniciada com a convocação dos interessados e observará as seguintes regras:

(...)

VII - aberta a sessão, os interessados ou seus representantes, **apresentarão declaração dando ciência de que cumprem plenamente os requisitos de habilitação** e entregarão os envelopes contendo a indicação do objeto e do preço oferecidos, procedendo-se à sua imediata abertura e à verificação da conformidade das propostas com os requisitos estabelecidos no instrumento convocatório;

ESTADO DE SANTA CATARINA MUNICÍPIO DE QUILOMBO

9.3. Todos os documentos e propostas serão rubricados pelos licitantes presentes e pelo Pregoeiro e Equipe de Apoio (Lei Federal n. 8.666/93, art. 43, § 2º).

9.4. É facultada ao Pregoeiro e Equipe de Apoio ou autoridade superior, em qualquer fase da licitação, a promoção de diligência destinada a esclarecer ou a complementar a instrução do processo, **vedada a inclusão posterior de documento ou informação que deveria constar originariamente da proposta** (Lei Federal n. 8.666/93, art. 43, § 3º).

9.5. Encerrado o julgamento das propostas e da habilitação, o pregoeiro **declarará o vencedor**, proporcionando, a seguir, a oportunidade aos licitantes para que manifestem a **intenção de interpor recurso**, esclarecendo que a falta desta manifestação, imediata e motivada, importará na decadência do direito de recurso por parte do licitante.

9.5.1. A intenção de recorrer e motivos apresentadas pelo recorrente deverão ser registrados na ata da Sessão Pública.

9.5.2. A ausência do licitante ou sua saída antes do término da sessão pública caracterizar-se-á como **renúncia ao direito de recorrer**.

9.6. Caso **todas as propostas forem desclassificadas e/ou todos os licitantes forem inabilitados**, a Administração poderá fixar aos licitantes o **prazo de oito dias úteis** para a apresentação de nova documentação ou de outras propostas escoimadas das causas referidas no art. 48 da Lei Federal n. 8.666/93 (Lei Federal n. 8.666/93, art. 48, § 3º).

9.7. Da sessão pública será lavrada **ata circunstanciada**, contendo, sem prejuízo de outros, o registro dos licitantes credenciados, das propostas escritas e verbais apresentadas, na ordem de classificação, da análise da documentação exigida para a habilitação e dos recursos interpostos, estes, em conformidade com as disposições do item acima.

9.7.1. A ata circunstanciada **deverá** ser assinada pelo Pregoeiro, Equipe de Apoio e por todos os licitantes presentes.

9.8. Caso haja necessidade de **adiamento da sessão pública**, será marcada nova data para a continuação dos trabalhos, devendo ficar intimadas, no mesmo ato, os licitantes presentes.

10. PROPOSTA (ENVELOPE N. 01)

10.1. A licitante **deverá** apresentar no Envelope n. 01 – “PROPOSTA”, fechado, em uma (01) via, conforme item 4 deste edital.

10.2. A proposta **deverá** ser feita **POR LOTE**, indicando valor unitário com duas casas após a vírgula, conforme discriminado no ANEXO VI deste edital e deverá conter:

10.2.1. Certificado de Assistência Técnica Autorizada (CATA) do fabricante das luminárias LED, motivada em função dos produtos estarem dentro do período de garantia contra defeitos de fabricação pois a administração é prejudicada sob a pena de perda do direito a garantia no caso de violação do produto não autorizada.

10.2.2. Relatórios de Ensaios, realizados por laboratório independente e acreditado ao INMETRO para os Drivers para as normas indicadas, para os requisitos de segurança, poderá ser apresentado produto de maior potência, desde que da mesma família de produtos (Itens 17 e 18).

10.2.3. Ficha técnica (datasheet) para os Drivers (Itens 17 e 18).

10.2.4. Ficha técnica (datasheet) para o Dispositivo de proteção antissurto (Item 19)

10.2.5. Declaração de garantia por defeito de fabricação, pelo prazo mínimo de 5 (cinco) anos, expedida e assinada pelo fabricante do produto, indicando de forma clara os produtos elencados na

**ESTADO DE SANTA CATARINA
MUNICÍPIO DE QUILOMBO**

proposta.

10.2.6. Certificado de avaliação da conformidade conforme os requisitos da Portaria nº.20 INMETRO das luminárias ofertadas.

10.2.7. Termo expedido pelo fabricante da luminária constando que o cabo de alimentação de 5 metros esteja ligado/conectado diretamente no antissurto sem emendas, inclusive cabo de proteção PE para uma melhor condutância e sem emenda até a conexão na rede.

10.2.8. Relatório de Ensaio de Eficiência Energética e Fotométrico do produto ofertado.

10.2.9. Relatório de ensaios de segurança dos produtos ofertados conforme portaria 20 INMETRO. Caso sejam apresentados ensaios de TIPO, a licitante deverá, sob pena de desclassificação, indicar quais são as luminárias (itens) validados pelo ensaio de TIPO.

10.2.10. Relatório de ensaio para Interferência eletromagnética e radiofrequência, conforme EN55015 ou CISPR 15. Caso sejam apresentados ensaios de TIPO, a licitante deverá, sob pena de desclassificação, indicar quais são as luminárias (itens) validados pelo ensaio de TIPO.

10.2.11. Relatório de ensaio conforme LM-80-15 (IESNA) ou LM-79-19 (IESNA), emitido por laboratório oficial, acreditado no INMETRO ou com acreditação internacional ISO/IEC 17025:2005 para fins específicos de ensaios elétricos.

10.2.12. O relatório de ensaio conforme LM-80-15, deverá ser acompanhado de relatório de ensaio comprovando que a temperatura do LED utilizado na luminária (ISTMT) atenda:

- I - A maior temperatura medida no ISTMT deverá ficar abaixo do maior valor de temperatura do componente medido na LM-80;
- II - A localização do ponto TMP deve ser igual para ISTMT, relatório da LM-80 e com a especificação do local pelo fabricante;
- III - A corrente no LED, fornecida pelo controlador de LED na luminária, deverá ser inferior ou igual à corrente no LED medido para o relatório da LM-80.

NOTA: - A Pregoeira e Equipe de apoio poderão solicitar apoio do Setor de Engenharia do Município, para a conferência dos documentos anexos da proposta (itens 2.2.1 a 2.2.12 do edital).

10.3. Solicita-se que a proposta, quando possível, seja **entregue em meio digital (arquivo betha auto cotação)**, em arquivo salvo em *pen drive* ou CD, identificados. O *pen drive* ou CD permanecerá anexado ao processo licitatório em questão.

10.3.1. Para utilização do modelo digital da proposta é necessário baixar (fazer *download*) do programa “Betha Auto Cotação”, o qual está disponível no Portal do Cidadão, no *site* do Município de Quilombo (www.quilombo.sc.gov.br) – Serviços para Empresas.

10.4. O prazo de validade da proposta deverá ser no **mínimo de 60 (sessenta) dias**, contados do dia da entrega do envelope contendo a mesma.

10.5. O preço **deverá** ser cotado em moeda nacional.

10.6. O preço ofertado **será líquido**, já incluso todos os impostos fretes, e demais encargos, devendo ser discriminado numericamente e preferencialmente por extenso.

10.7. Havendo discordância entre preços unitários e totais, resultantes de cada item, prevalecerão os primeiros.

10.8. Deverá ser indicada a marca, quando houver e outros elementos necessários à perfeita identificação do objeto licitado.

ESTADO DE SANTA CATARINA MUNICÍPIO DE QUILOMBO

10.9 Declaração de que (i) tomou conhecimento de todas as informações relacionadas a este edital, (ii) das condições locais para o cumprimento das obrigações objeto desta licitação e (iii) possui instalações, aparelhamento e pessoal técnico adequados e disponíveis para a realização do objeto da licitação (ANEXO V – DECLARAÇÃO UNIFICADA);

11. JULGAMENTO E CLASSIFICAÇÃO DAS PROPOSTAS

11.1. Concluído o credenciamento dos licitantes, proceder-se-á o encaminhamento dos envelopes de propostas e documentação às mãos dos licitantes presentes, para que constatem a inviolabilidade dos mesmos.

11.2. Será verificada a conformidade de cada proposta com os requisitos deste edital e, conforme o caso, com os preços correntes no mercado ou fixados por órgão oficial competente, ou ainda com os constantes do sistema de registro de preços, os quais serão devidamente registrados na ata de julgamento, promovendo-se a desclassificação das propostas desconformes ou incompatíveis (Lei Federal n. 8.666/93, art. 43, IV).

11.3. O Pregoeiro e a Equipe de Apoio levarão em consideração os critérios objetivos definidos neste edital, de acordo com as normas e princípios estabelecidos pela legislação vigente (Lei Federal n. 8.666/93, art. 44).

11.4. O julgamento das propostas será objetivo (Lei Federal n. 8.666/93, art. 45, *caput*).

11.5. O critério de julgamento deste pregão será o de **MENOR PREÇO POR LOTE**.

11.5.1. Serão **desclassificadas** as propostas que não atenderem as exigências deste edital e que forem superiores aos valores máximos estimados no ANEXO VI deste edital.

11.5.2. Prevalecerá o preço grafado por extenso, salvo se outro for encontrado pelo Pregoeiro e a Equipe de Apoio.

11.6. Será classificada a proposta de **MENOR PREÇO** e aquelas que apresentarem preços superiores em **até 10% (dez por cento) em relação à de menor preço**.

11.6.1. Conforme permissão do § 3º do art. 43 da Lei Federal n. 8.666/93⁷, em caso de erro de cálculo (soma e/ou multiplicação), o Pregoeiro e a Equipe de Apoio efetuarão as correções necessárias, prevalecendo os preços encontrados pela Administração.

11.6.2. Havendo divergência entre os preços do item e do lote, prevalecerá o preço do item, sendo corrigido o preço do lote.

11.6.3. Havendo erro de transcrição dos quantitativos dos itens na planilha do licitante para com a planilha anexa neste edital, os quantitativos serão corrigidos de acordo com a planilha anexa neste edital.

11.6.4. O preço resultante da revisão do Pregoeiro e Equipe de Apoio será considerado como o **PREÇO PROPOSTO PELO LICITANTE**, para efeito de classificação e julgamento nesta licitação.

11.7. Quando não forem verificadas, no mínimo, três propostas escritas de preços nas condições definidas no item anterior, o pregoeiro classificará as melhores propostas subsequentes, até o máximo de três, para que seus autores participem dos lances verbais, quaisquer que sejam os preços oferecidos nas propostas escritas.

11.7.1. No caso de empate no preço, serão admitidas todas as propostas empatadas, independentemente do número de licitantes.

⁷ Lei Federal n. 8.666/93, art. 43, § 3º É facultada à Comissão ou autoridade superior, em qualquer fase da licitação, a promoção de diligência destinada a esclarecer ou a complementar a instrução do processo, vedada a inclusão posterior de documento ou informação que deveria constar originariamente da proposta.

**ESTADO DE SANTA CATARINA
MUNICÍPIO DE QUILOMBO**

11.7.2. A regra estabelecida no item 11.7 também se aplica nas situações em que as empresas classificadas não estejam credenciadas para ofertar lances.

11.8. No curso da sessão pública, o Pregoeiro **convidará individualmente** as licitantes classificadas, de forma sequencial e **POR LOTE**, a apresentar lances verbais, a partir da proposta classificada de maior preço e assim sucessivamente, até a proclamação do vencedor.

11.9. Na ocorrência de empate dentre os classificados para participarem dos lances verbais, participará da etapa de lances as propostas empatadas e a ordem sequencial para esses lances, serão definidas por meio de **sorteio**, conforme § 2º do art. 45 da Lei Federal n. 8.666/93⁸.

11.10. A oferta dos lances deverá ser efetuada, no momento em que for conferida a palavra ao licitante na ordem decrescente dos preços, sendo **vedada a oferta de lances com vista ao empate**, bem como a substituição da marca do produto que consta na proposta.

11.11. O pregoeiro **poderá**:

- a) Definir parâmetros ou percentagens sobre os quais os lances verbais devem ser reduzidos, podendo alterar os parâmetros durante a sessão;
- b) Estabelecer o tempo para oferecimento dos lances verbais;
- c) Permitir a comunicação dos representantes dos licitantes com terceiros não presentes à sessão através de aparelhos de telefone celular e outros.

11.12. A **desistência em apresentar lance verbal**, quando convocado pelo pregoeiro, implicará na **exclusão do licitante** das etapas futuras de lances verbais e na manutenção do último preço apresentado pelo licitante excluído, para efeito de ordenação das propostas.

11.12.1. A exclusão do licitante dentro do estabelecido no subitem anterior o impedirá para novos lances verbais, mas **não o excluirá do certame**, podendo inclusive em caso de inabilitação do licitante vencedor, vir a ser consultado pelo pregoeiro para negociação, desde que o segundo menor preço seja o seu e assim sucessivamente.

11.13. **Não poderá** haver desistência dos lances ofertados.

11.14. Caso não se realizem lances verbais, será **verificada a conformidade entre a proposta escrita de menor preço e o valor estimado para a contratação**, hipótese em que o Pregoeiro poderá negociar diretamente com o proponente para que seja obtido preço melhor.

11.15. O encerramento da etapa competitiva dar-se-á quando, convocados pelo Pregoeiro, os licitantes manifestarem seu **desinteresse em apresentar novos lances**.

11.16. Encerrada a etapa de lances, serão classificadas as propostas válidas selecionadas e as não selecionadas para a etapa de lances, na ordem crescente dos valores, considerando-se para as selecionadas o último preço ofertado.

11.16.1. O Pregoeiro verificará a aceitabilidade da proposta de valor mais baixo comparando-o com os valores máximos deste edital, fazendo dele parte integrante para todos os fins e efeitos, decidindo, motivadamente, a respeito.

⁸ Lei Federal n. 8.666/93, art. 45, § 2º No caso de empate entre duas ou mais propostas, e após obedecido o disposto no § 2o do art. 3o desta Lei, a classificação se fará, obrigatoriamente, por sorteio, em ato público, para o qual todos os licitantes serão convocados, vedado qualquer outro processo.

ESTADO DE SANTA CATARINA MUNICÍPIO DE QUILOMBO

11.17. No caso de **microempresa e empresa de pequeno porte** será adotado o seguinte procedimento de acordo com a **Lei Complementar n. 123/2006**:

11.17.1. Como **critério de desempate** será dada preferência à contratação para as microempresas e empresas de pequeno porte, desde que o menor preço ofertado não seja de uma microempresa ou empresa de pequeno porte.

11.17.1.1. O empate será verificado na(s) situação(ões) em que a(s) proposta(s) apresentada(s) pela microempresa ou empresa de pequeno porte seja igual ou até 5% superiores à(s) proposta(s) mais bem classificada(s), ocasião(ões) na(s) qual(is), proceder-se-á da seguinte forma:

11.17.2. A microempresa ou empresa de pequeno porte melhor classificada poderá, no **prazo de 5 (cinco) minutos** após o encerramento dos lances, **sob pena de preclusão**, apresentar proposta de preço inferior àquela considerada vencedora do certame, situação em que será adjudicado em seu favor o objeto licitado.

11.17.2.1. Declinando do direito a microempresa ou empresa de pequeno porte melhor classificada, serão convocadas as remanescentes que porventura se enquadrem na situação definida no item 11.14.2, na ordem classificatória, para o exercício do mesmo direito.

11.17.3. No caso de equivalência dos valores apresentados pelas microempresas e empresas de pequeno porte será realizado **sorteio** entre elas para definição da ordem de preferência à apresentação da proposta.

11.17.4. Na hipótese da não-contratação nos termos previstos nos itens anteriores, o objeto licitado será adjudicado em favor da proposta originalmente vencedora, na própria sessão pública.

11.18. Serão desclassificadas as propostas:

- a) Não atendam às exigências deste edital (Lei Federal n. 8.666/93, art. 48, I);
- b) Com valor global superior ao limite estabelecido neste edital (primeira parte do inciso I do art. 48 da Lei Federal n. 8.666/93);
- c) Com preços manifestamente inexequíveis (segunda parte do inciso II c/c § 1º do art. 48 da Lei Federal n. 8.666/93);
- d) Que apresente preços global ou unitários simbólicos, irrisórios ou de valor zero, incompatíveis com os preços dos insumos e salários de mercado, acrescidos dos respectivos encargos, ainda que neste edital não esteja estabelecido limites mínimos, exceto quando se referirem a materiais e instalações de propriedade do próprio licitante, para os quais ele renuncie a parcela ou à totalidade da remuneração (Lei Federal n. 8.666/93, art. 44, § 3º), também se aplicando às propostas que incluam mão-de-obra estrangeira ou importações de qualquer natureza (Lei Federal n. 8.666/93, art. 44, § 4º).

11.19. Sendo considerada aceitável a proposta do licitante que apresentou o menor preço, o Pregoeiro procederá à abertura de seu Envelope n. 02 – DOCUMENTAÇÃO, para verificação do atendimento das condições de habilitação.

12. HABILITAÇÃO (ENVELOPE N. 02)

12.1. A licitante **deverá** apresentar no Envelope n. 02 – “HABILITAÇÃO”, fechado, em uma (01) via, conforme item 4 deste edital, sendo consideradas HABILITADAS as empresas que apresentaram a **documentação determinada expressamente na Lei Federal n. 8.666/93, devendo cada documento estar válido/vigente:**

**ESTADO DE SANTA CATARINA
MUNICÍPIO DE QUILOMBO**

12.1.1. RELATIVOS À HABILITAÇÃO JURÍDICA (art. 28 da Lei Federal n. 8.666/93):

- a) Cédula de identidade (de todos os sócios administradores, em especial do sócio responsável por assinar pelo licitante);
- b) Registro comercial, no caso de empresa individual;
- c) Ato constitutivo, estatuto ou contrato social em vigor, devidamente registrado, em se tratando de sociedades comerciais, e, no caso de sociedades por ações, acompanhado de documentos de eleição de seus administradores;

NOTA 1: Caso o licitante tenha apresentado contrato social no credenciamento, o mesmo fica dispensado do referido documento no envelope de habilitação.

- d) Inscrição do ato constitutivo, no caso de sociedades civis, acompanhada de prova de diretoria em exercício;
- e) Decreto de autorização, em se tratando de empresa ou sociedade estrangeira em funcionamento no País, e ato de registro ou autorização para funcionamento expedido pelo órgão competente, quando a atividade assim o exigir.

12.1.2. RELATIVOS À REGULARIDADE FISCAL E TRABALHISTA (art. 29 da Lei Federal n. 8.666/93):

- a) Prova de inscrição no Cadastro de Pessoas Físicas (CPF) ou Cadastro Nacional da Pessoa Jurídica (CNPJ);
- b) Prova de inscrição no cadastro de contribuintes estadual ou municipal, se houver, relativo ao domicílio ou sede do licitante, pertinente ao seu ramo de atividade e compatível com o objeto contratual;
- c) Prova de regularidade para com a Fazenda Federal, Estadual e Municipal do domicílio ou sede do licitante, ou outra equivalente, na forma da lei;
- d) Prova de regularidade relativa à Seguridade Social e ao Fundo de Garantia por Tempo de Serviço (FGTS), demonstrando situação regular no cumprimento dos encargos sociais instituídos por lei;
- e) Prova de inexistência de débitos inadimplidos perante a Justiça do Trabalho, mediante a apresentação de certidão negativa, nos termos do Título VII-A da Consolidação das Leis do Trabalho, aprovada pelo Decreto-Lei nº 5.452, de 1º de maio de 1943

12.1.3. RELATIVOS À QUALIFICAÇÃO TÉCNICA (art. 30 da Lei Federal n. 8.666/93):

- a) Certidão de Registro de Pessoa Jurídica e de pessoa física dos responsáveis técnicos da empresa, no Conselho Regional de Engenharia e Agronomia – CREA, da sede da empresa. Sendo inválido o documento que não apresentar rigorosamente a situação cadastral atualizada da empresa, CONFORME O artigo 2ª parágrafo 1º alínea c da Resolução nº 266/79 do CONFEA.
- b) Comprovação de qualificação técnico-profissional, mediante apresentação de atestados ou certidões fornecida(s) por pessoa(s) jurídica(s) de direito público ou privado (devidamente registrados no CREA), acompanhados da(s) certidão(ões) de acervo técnico expedida(s) pelo CREA, demonstrando que pelo menos um de seus responsáveis técnicos (Engenheiro Eletricista) tenha executado obras e/ou serviços pertinentes e compatíveis, da parcela de maior relevância, quais sejam:

**ESTADO DE SANTA CATARINA
MUNICÍPIO DE QUILOMBO**

- b.1)** Fornecimento de mão de obra especializada, ferramental, equipamentos e veículos para a manutenção do parque de iluminação pública TECNOLOGIA LED.
- d)** Comprovação do profissional detentor dos atestados técnicos apresentados, em pertencer ao quadro da empresa licitante. A comprovação do vínculo empregatício do(s) profissional (is), será feita mediante cópia da Carteira Profissional de Trabalho, da Ficha de Registro de Empregados (FRE) ou contrato de prestação de serviços que demonstrem a identificação do profissional.
- d.1)** Quando se tratar de dirigente ou sócio da empresa licitante, tal comprovação será feita através do ato constitutivo da mesma e Certidão do CREA, devidamente atualizada.
- d.2)** Quando se tratar de autônomo, a comprovação se dará através de contrato de prestação de serviços devidamente registrado e o profissional deverá constar no quadro técnico junto ao CREA da sede da proponente.
- d.3)** Não será permitido apresentar comprovação de vínculo de um mesmo profissional, em mais de uma licitante, sob pena de inabilitação de ambas.
- e)** Declaração de que (i) tomou conhecimento de todas as informações relacionadas a este edital, (ii) das condições locais para o cumprimento das obrigações objeto desta licitação e (iii) possui instalações, aparelhamento e pessoal técnico adequados e disponíveis para a realização do objeto da licitação (ANEXO V – DECLARAÇÃO UNIFICADA);
- f)** Declaração de que possui ou utiliza software que atenda ao item 10 do ANEXO VI e de acordo com o constante no Termo de Referência, cuja operação do sistema seja 100% web padrão W3C, (ANEXO V – DECLARAÇÃO UNIFICADA).

12.1.4. RELATIVOS À QUALIFICAÇÃO ECONÔMICO-FINANCEIRA (art. 31 da Lei Federal n. 8.666/93):

- Balanco patrimonial e demonstrações contábeis do último exercício social, já exigíveis e apresentados na forma da lei, que comprovem a boa situação financeira da empresa, vedada a sua substituição por balancetes ou balanços provisórios, podendo ser atualizados por índices oficiais quando encerrado há mais de 3 (três) meses da data de apresentação da proposta.

a.1) A comprovação da boa situação financeira será baseada no cálculo (**que deverá ser apresentado pelo licitante, assinado pelo seu contador**) dos índices de Liquidez Corrente (LC), Liquidez Geral (LG), Grau de Endividamento (GE) e Solvência Geral (SG), demonstrados a seguir, sendo que, **serão julgadas inabilitadas** as licitantes que apresentarem resultado **igual ou menor do que 1,00 (um), exceto no Grau de Endividamento** que deverá ser **menor ou igual a 1,00**.

 - Índice de Liquidez Corrente (ILC) = $\frac{\text{Ativo Circulante}}{\text{Passivo Circulante}}$ = maior do que 1,00
 - Índice de liquidez Geral (ILG) = $\frac{\text{AC} + \text{Ativo Não Circulante}}{\text{PC} + \text{Passivo Não Circulante}}$ = maior do que 1,00
 - Índice de Solvência Geral (SG) = $\frac{\text{Ativo Total}}{\text{PC} + \text{Passivo Não Circulante}}$ = maior do que 1,00
 - Grau de Endividamento (GE) = $\frac{\text{PC} + \text{ELP}}{\text{AT}}$ = menor ou igual a 1,00

**ESTADO DE SANTA CATARINA
MUNICÍPIO DE QUILOMBO**

- a) Certidão negativa de falência ou concordata expedida pelo distribuidor da sede da pessoa jurídica, ou de execução patrimonial, expedida no domicílio da pessoa física.

12.1.5. CUMPRIMENTO DO DISPOSTO NO INCISO XXXIII DO ARTIGO 7º DA CONSTITUIÇÃO FEDERAL (art. 27, V da Lei Federal n. 8.666/93 c/c Decreto Federal n. 4.358/2002):

- a) Declaração que atende ao disposto no artigo 7º, inciso XXXIII, da Constituição Federal “proibição de trabalho noturno, perigoso ou insalubre a menores de dezoito e de qualquer trabalho a menores de dezesseis anos, salvo na condição de aprendiz, a partir de quatorze anos”, nos moldes do Decreto 4.358/2002 (inclusa no ANEXO V – DECLARAÇÃO UNIFICADA).

12.2. Os documentos sem validade expressa, considerar-se-á como sendo 180 (cento e oitenta) dias da data de sua emissão.

12.3. Constatada a conformidade da documentação com as exigências impostas pelo edital, o licitante será **declarado vencedor**, sendo-lhe adjudicado o objeto.

12.4. No caso das **Microempresas e Empresas de Pequeno Porte**, havendo alguma restrição na comprovação da regularidade fiscal e trabalhista, será assegurado o prazo de cinco dias úteis, cujo termo inicial corresponderá ao momento em que o proponente for declarado vencedor do certame, prorrogável por igual período, a critério da administração pública, para regularização da documentação, para pagamento ou parcelamento do débito e para emissão de eventuais certidões negativas ou positivas com efeito de certidão negativa (Lei Complementar Federal, art. 43, § 1º).

12.4.1. A não-regularização da documentação, no prazo do previsto no item anterior, implicará decadência do direito à contratação, sem prejuízo das sanções previstas no art. 81 da Lei Federal n. 8.666/93, sendo facultado à Administração convocar os licitantes remanescentes, na ordem de classificação, para a assinatura do contrato, ou revogar a licitação (Lei Complementar Federal, art. 43, § 2º).

12.5. Em caso de o licitante desatender às exigências habilitatórias, o Pregoeiro o **inabilitará** e examinará as **ofertas subsequentes e a qualificação dos licitantes**, na ordem de classificação e assim sucessivamente, até a apuração de uma que atenda ao edital, sendo o respectivo licitante declarado vencedor.

12.5.1. Se a oferta não for aceitável por apresentar preço excessivo, o Pregoeiro poderá negociar com o licitante vencedor, com vistas a obter preço melhor.

13. DA HOMOLOGAÇÃO E ADJUDICAÇÃO

13.1. O Pregoeiro e Equipe de Apoio encaminharão o processo à autoridade competente para deliberação quanto à homologação desta licitação (Lei Federal n. 10.520/2002, art. 4º, XX c/c Lei Federal n. 8.666/93, art. 43, VI).

ESTADO DE SANTA CATARINA MUNICÍPIO DE QUILOMBO

13.2. Em caso de interposição de recurso conforme alíneas “a” e “b” do inciso I do art. 109 da Lei Federal n. 8.666/93, a autoridade competente só fará a homologação da licitação após a decisão final do recurso.

13.3. A adjudicação do objeto da licitação ao licitante vencedor ocorrerá de acordo com a necessidade da Administração Pública.

13.3.1. O Sistema Registro de Preços não obriga a compra de qualquer quantidade indicada no ANEXO VI, podendo a Administração Pública Municipal promover a aquisição de acordo com suas necessidades, conforme § 4º do art. 15 da Lei Federal n. 8.666/93⁹ e art. 16 do Decreto Federal n. 7.892/2011¹⁰.

14. DISPOSIÇÕES GERAIS DA ATA DE REGISTRO DE PREÇOS

14.1. A Ata de Registro de Preço a ser firmada com o licitante vencedor, será formalizada de acordo com o ANEXO VII e terá **validade de 12 (doze) meses** a partir da data de sua publicação.

14.2. A Administração Municipal convocará o licitante vencedor para **assinar** a Ata de Registro de Preços, no **prazo máximo de 05 (cinco) dias úteis**, contados do recebimento da convocação.

14.3. Se o licitante vencedor não assinar a Ata de Registro de Preços, serão convocados os demais licitantes a fazê-lo, na ordem de classificação, sem prejuízo da aplicação das penalidades previstas neste edital, ocasião em que será realizada nova sessão pública, retomando-se a fase de habilitação, sem prejuízo de que o pregoeiro negocie, diretamente, com o proponente para que seja obtido preço melhor.

14.4. O Sistema Registro de Preços não obriga a compra de qualquer quantidade indicada no ANEXO VI, podendo a Administração Municipal promover a aquisição de acordo com suas necessidades, conforme § 4º do art. 15 da Lei Federal n. 8.666/93¹¹ e art. 16 do Decreto Federal n. 7.892/2011¹².

15. CANCELAMENTO DO REGISTRO DE PREÇOS

15.1. O registro do fornecedor será cancelado quando (Decreto Federal n. 7.892/2011, art. 20):

- a) Descumprir as condições da ata de registro de preços;
- b) Não retirar a nota de empenho ou instrumento equivalente no prazo estabelecido pela Administração, sem justificativa aceitável;
- c) Não aceitar reduzir o seu preço registrado, na hipótese deste se tornar superior àqueles praticados no mercado; ou

⁹ Lei Federal n. 8.666/93, Art. 15, § 4º: *A existência de preços registrados não obriga a Administração a firmar as contratações que deles poderão advir, ficando-lhe facultada a utilização de outros meios, respeitada a legislação relativa às licitações, sendo assegurado ao beneficiário do registro preferência em igualdade de condições.*

¹⁰ Decreto Federal n. 7.892/2011, art. 16: *A existência de preços registrados não obriga a administração a contratar, facultando-se a realização de licitação específica para a aquisição pretendida, assegurada preferência ao fornecedor registrado em igualdade de condições.*

¹¹ Lei Federal n. 8.666/93, Art. 15, § 4º: *A existência de preços registrados não obriga a Administração a firmar as contratações que deles poderão advir, ficando-lhe facultada a utilização de outros meios, respeitada a legislação relativa às licitações, sendo assegurado ao beneficiário do registro preferência em igualdade de condições.*

¹² Decreto Federal n. 7.892/2011, art. 16: *A existência de preços registrados não obriga a administração a contratar, facultando-se a realização de licitação específica para a aquisição pretendida, assegurada preferência ao fornecedor registrado em igualdade de condições.*

ESTADO DE SANTA CATARINA MUNICÍPIO DE QUILOMBO

d) Sofrer sanção prevista nos incisos III ou IV do caput do art. 87 da Lei Federal n. 8.666/93, ou no art. 7º da Lei Federal n. 10.520/2002.

15.1.1. O cancelamento de registros nas hipóteses previstas nas letras “a”, “b” e “d” será formalizado por despacho do órgão gerenciador, assegurado o contraditório e a ampla defesa (Decreto Federal n. 7.892/2011, art. 20, parágrafo único).

15.2. O cancelamento do registro de preços poderá ocorrer por fato superveniente, decorrente de caso fortuito ou força maior, que prejudique o cumprimento da ata, devidamente comprovados e justificados (Decreto Federal n. 7.892/2011, art. 21):

- a) Por razão de interesse público; ou
- b) A pedido do fornecedor.

16. CONTRATO ADMINISTRATIVO

16.1. O contrato administrativo regula-se pela Lei Federal n. 8.666/93 e pelos preceitos de direito público, aplicando-se, supletivamente, os princípios da teoria geral dos contratos e as disposições de direito privado (Lei Federal n. 8.666/93, art. 54).

16.2. O contrato administrativo será confeccionado de acordo com a necessidade da secretaria requisitante da licitação.

16.3. Conforme art. 62 da Lei Federal n. 8.666/93, o instrumento de contrato é facultativo no caso de pregão, **podendo ser substituído, a critério da Administração e independentemente de seu valor, por outros instrumentos hábeis, tais como carta-contrato, nota de empenho de despesa, autorização de compra ou ordem de execução de serviço.**

16.4. O licitante vencedor será convocado para a assinatura do termo de contrato, aceitar ou retirar o instrumento equivalente, no prazo de 05 (cinco) dias úteis a contar da notificação emitida pelo Departamento de Licitações e Contratos – DLC, sob pena de decair o direito à contratação, sem prejuízo das sanções previstas no art. 81 da Lei Federal n. 8.666/93 (Lei Federal n. 8.666/93, art. 64, *caput*).

16.4.1. O prazo de convocação podrá ser prorrogado uma vez, por igual período, quando solicitado pela parte durante o seu transcurso e desde que ocorra motivo justificado aceito pela Administração (Lei Federal n. 8.666/93, art. 64, § 1º).

16.4.2. No momento da assinatura do termo de contrato, ou aceite ou retirada do instrumento equivalente, a empresa deverá:

- a) Regularidade fiscal e trabalhista (art. 29 da Lei Federal n. 8.666/93).

16.4.3. Se o convocado não assinar o termo de contrato ou não aceitar ou retirar o instrumento equivalente no prazo e condições estabelecidos, poderá a Administração Municipal convocar os licitantes remanescentes, na ordem de classificação, para fazê-lo em igual prazo e nas mesmas condições propostas pelo primeiro classificado, inclusive quanto aos preços atualizados de conformidade com este edital, ou revogar a licitação independentemente da cominação prevista no art. 81 da Lei Federal n. 8.666/93 (Lei Federal n. 8.666/93, art. 64, § 2º).

16.5. A recusa injustificada do adjudicatário em assinar o contrato, aceitar ou retirar o instrumento equivalente, dentro do prazo estabelecido pela Administração, caracteriza o descumprimento total da obrigação assumida, sujeitando-o às penalidades legalmente estabelecidas (Lei Federal n. 8.666/93, art. 84, *caput*), não se aplicando aos licitantes convocados nos termos do art. 64, § 2º da Lei Federal n.

ESTADO DE SANTA CATARINA MUNICÍPIO DE QUILOMBO

8.666/93, que não aceitem a contratação, nas mesmas condições propostas pelo primeiro adjudicatário, inclusive quanto ao prazo e preço (Lei Federal n. 8.666/93, art. 84, p.ú.).

16.6. Este edital e seus anexos farão parte do contrato a ser celebrado como se nele estivessem transcritos.

16.7. O contrato poderá ser alterado de conformidade com o estabelecido na Lei Federal n. 8.666/93.

17. EXECUÇÃO DO OBJETO

17.1. A entrega/execução do objeto licitado deverá ser efetivada em até 05 (cinco) dias, conforme solicitação do Município de Quilombo, e após a emissão/recebimento da Autorização de Fornecimento/Ordem de Serviço, devendo ser executado conforme o detalhamento constante no Termo de Referência e observadas as seguintes condições:

- a) Assegurar livre acesso aos locais dos serviços e tudo facilitar para que a fiscalização possa exercer integralmente a sua função;
- b) Apresentar durante a realização dos serviços, sempre que for solicitada, regularidade fiscal com todos os tributos e taxas a eles atribuídos.

18. ALTERAÇÃO CONTRATUAL

18.1. O contrato poderá ser alterado, com as devidas justificativas, nos seguintes casos (Lei Federal n. 8.666/93, art. 65, *caput*):

- a) Unilateralmente pela **CONTRATANTE**:
 - a.1) Quando houver modificação do projeto ou das especificações para melhor adequação técnica aos seus objetivos;
 - a.2) Quando necessária a modificação do valor contratual em decorrência de acréscimo ou diminuição quantitativo de seu objeto, nos limites previstos na Lei Federal n. 8.666/93.
- b) Por acordo das partes:
 - b.1) Quando conveniente a substituição da garantia de execução;
 - b.2) Quando necessária a modificação do regime de execução da obra ou serviço, bem como do modo de fornecimento, em face de verificação técnica da inaplicabilidade dos termos contratuais originários;
 - b.3) Quando necessária a modificação da forma de pagamento, por imposição de circunstância supervenientes, mantido o valor inicial atualizado, vedada a antecipação do pagamento com relação ao cronograma financeiro fixado sem a correspondente contraprestação de fornecimento de bens ou execução de obra ou serviço;
 - b.4) Para restabelecer a relação que as partes pactuaram inicialmente entre os encargos do contratado e a retribuição da administração para a justa remuneração da obra, serviço ou fornecimento, objetivando a manutenção do equilíbrio econômico-financeiro inicial do contrato, na hipótese de sobrevirem fatos imprevisíveis, ou previsíveis porém de consequências incalculáveis, retardadores ou impeditivos da execução do ajustado, ou, ainda, em caso de força maior, caso fortuito ou fato do príncipe, configurando álea econômica extraordinária e extracontratual.

18.2. O **CONTRATADO** fica obrigado a aceitar, nas mesmas condições contratuais, os acréscimos ou supressões que se fizerem nas obras, serviços ou compras, até 25% (vinte e cinco por cento) do valor

ESTADO DE SANTA CATARINA MUNICÍPIO DE QUILOMBO

inicial atualizado do contrato, e, no caso particular de reforma de edifício ou de equipamento, até o limite de 50% (cinquenta por cento) para os seus acréscimos (Lei Federal n. 8.666/93, art. 65, § 1º).

18.2.1. Nenhum acréscimo ou supressão poderá exceder os limites acima mencionados, salvo as supressões resultantes de acordo celebrado entre os contratantes (Lei Federal n. 8.666/93, art. 65, § 2º).

18.2.2. Se no contrato não houverem sido contemplados preços unitários para obras ou serviços, esses serão fixados mediante acordo entre as partes, respeitados os limites estabelecidos no § 1º deste artigo (Lei Federal n. 8.666/93, art. 65, § 3º).

18.2.3. No caso de supressão de obras, bens ou serviços, se o **CONTRATADO** já houver adquirido os materiais e posto no local dos trabalhos, estes deverão ser pagos pela Administração pelos custos de aquisição regularmente comprovados e monetariamente corrigidos, podendo caber indenização por outros danos eventualmente decorrentes da supressão, desde que regularmente comprovados (Lei Federal n. 8.666/93, art. 65, § 4º).

18.3. Quaisquer tributos ou encargos legais criados, alterados ou extintos, bem como a superveniência de disposições legais, quando ocorridas após a data da apresentação da proposta, de comprovada repercussão nos preços contratados, implicarão a revisão destes para mais ou para menos, conforme o caso (Lei Federal n. 8.666/93, art. 65, § 5º).

18.4. Em havendo alteração unilateral do contrato que aumente os encargos do **CONTRATADO**, a Administração deverá restabelecer, por aditamento, o equilíbrio econômico-financeiro inicial (Lei Federal n. 8.666/93, art. 65, § 6º).

18.5. A variação do valor contratual para fazer face ao reajuste de preços previsto no próprio contrato, as atualizações, compensações ou penalizações financeiras decorrentes das condições de pagamento nele previstas, bem como o empenho de dotações orçamentárias suplementares até o limite do seu valor corrigido, não caracterizam alteração do mesmo, podendo ser registrados por simples apostila, dispensando a celebração de aditamento (Lei Federal n. 8.666/93, art. 65, § 8º).

19. PREÇOS

19.1. Não haverá atualização/revisão/reajuste dos preços, salvo o que dispõe a Lei Federal n. 8.666/1993 e demais legislação pertinente.

19.2. Em caso de atualização/revisão/reajuste dos preços, será feito com base na média da variação acumulada do IGP-M da FGV e INPC/IBGE, observado o disposto no item anterior.

19.2.1. Prevalecerá legislação específica acerca de outro índice, se aplicável à esta licitação.

20. PAGAMENTO

24.1. O pagamento será efetuado pelo **CONTRATANTE em até 30 dias após a entrega do objeto licitado, mediante medição/relatório emitido pelo fiscal do contrato, e através de ordem bancária e/ou depósito na conta do fornecedor, condicionado à apresentação de:**

- a) Nota fiscal eletrônica, de acordo com o Decreto Estadual n. 413/2011 de 03/08/2011, do Governo do Estado de Santa Catarina, devidamente recebida e aceita pelo **CONTRATANTE**,

**ESTADO DE SANTA CATARINA
MUNICÍPIO DE QUILOMBO**

b) Certidões relativas à regularidade fiscal e trabalhista (Lei Federal n. 8.666/93, art. 29), válidas no momento do pagamento.

24.1.1. A nota fiscal/fatura será emitida pelo **CONTRATADO** constando as seguintes informações:

- Processo Licitatório n. **149/2023** – Pregão Presencial para Registro de Preços n. **53/2023**.
- Dados bancários do **CONTRATADO**.

24.2. Sobre o valor pago ao **CONTRATADO**, a título de Imposto Sobre Serviço de Qualquer Natureza – ISSQN será retido da seguinte forma:

- a) Para empresas optantes pelo Simples Nacional, conforme Lei Federal n. 123/2003;
- b) Para empresas não optante pelo Simples Nacional, conforme Lei Municipal n. 125/2017.

24.3. Sobre o valor pago ao **CONTRATADO**, a título de **Imposto de Renda**, será feita a retenção conforme Decreto Municipal n. 302/ 2023.

21. INEXECUÇÃO E RESCISÃO CONTRATUAL

21.1. A inexecução total ou parcial do contrato enseja a sua rescisão, com as consequências contratuais e as previstas em lei ou regulamento (Lei Federal n. 8.666/93, art. 77), sempre com observância ao Capítulo III, Seção V da Lei Federal n. 8.666/93.

21.1.1. A rescisão será feita mediante notificação, entregue (i) pessoalmente e/ou (ii) por via digital e/ou (iii) por via postal, com prova de recebimento.

21.2. Constituem motivo para rescisão do contrato (Lei Federal n. 8.666/93, art. 78):

- a) O não cumprimento de cláusulas contratuais, especificações, projetos ou prazos;
- b) O cumprimento irregular de cláusulas contratuais, especificações, projetos e prazos;
- c) A lentidão do seu cumprimento, levando o **CONTRATANTE** a comprovar a impossibilidade da conclusão da obra, do serviço ou do fornecimento, nos prazos estipulados;
- d) O atraso injustificado no início da obra, serviço ou fornecimento;
- e) A paralisação da obra, do serviço ou do fornecimento, sem justa causa e prévia comunicação ao **CONTRATANTE**;
- f) A subcontratação total ou parcial do seu objeto, a associação do contratado com outrem, a cessão ou transferência, total ou parcial, bem como a fusão, cisão ou incorporação, não admitidas no edital e no contrato;
- g) O desatendimento das determinações regulares da autoridade designada para acompanhar e fiscalizar a sua execução, assim como as de seus superiores;
- h) O cometimento reiterado de faltas na sua execução;
- i) A decretação de falência ou a instauração de insolvência civil;
- j) A dissolução da sociedade ou o falecimento do **CONTRATADO**;
- k) A alteração social ou a modificação da finalidade ou da estrutura da empresa, que prejudique a execução do contrato;
- l) Razões de interesse público, de alta relevância e amplo conhecimento, justificadas e determinadas pelo **CONTRATANTE** e exaradas no processo administrativo a que se refere o contrato;
- m) A supressão, por parte do **CONTRATANTE**, de obras, serviços ou compras, acarretando modificação do valor inicial do contrato além do limite permitido no § 1º do art. 65 da Lei Federal n. 8.666/93;
- n) A suspensão de sua execução, por ordem escrita do **CONTRATANTE**, por prazo superior a 120 (cento e vinte) dias, salvo em caso de calamidade pública, grave perturbação da ordem interna ou guerra, ou ainda por repetidas suspensões que totalizem o mesmo prazo,

**ESTADO DE SANTA CATARINA
MUNICÍPIO DE QUILOMBO**

independentemente do pagamento obrigatório de indenizações pelas sucessivas e contratualmente imprevistas desmobilizações e mobilizações e outras previstas, assegurado ao **CONTRATADO**, nesses casos, o direito de optar pela suspensão do cumprimento das obrigações assumidas até que seja normalizada a situação;

- o) O atraso superior a 90 (noventa) dias dos pagamentos devidos pelo **CONTRANTE** decorrentes de obras, serviços ou fornecimento, ou parcelas destes já recebidos ou executados, salvo em caso de calamidade pública, grave perturbação da ordem interna ou guerra, assegurado ao **CONTRATADO** o direito de optar pela suspensão do cumprimento de suas obrigações até que seja normalizada a situação;
- p) A não liberação, por parte do **CONTRATANTE**, de área, local ou objeto para execução de obra, serviço ou fornecimento, nos prazos contratuais, bem como das fontes de materiais naturais especificadas no projeto;
- q) A ocorrência de caso fortuito ou de força maior, regularmente comprovada, impeditiva da execução do contrato.;
- r) Descumprimento do disposto no inciso V do art. 27 da Lei Federal n. 8.666/93, sem prejuízo das sanções penais cabíveis.

21.2.1. Os casos de rescisão contratual serão formalmente motivados nos autos do processo, assegurado o contraditório e a ampla defesa (Lei Federal n.8.666/93, art. 78, p. ú.).

21.3. A rescisão do contrato poderá ser (Lei Federal n. 8.666/93, art. 79):

- a) Determinada por ato unilateral e escrito do **CONTRATANTE**, nos casos enumerados nas alíneas “a” a “l” e “q” do item anterior;
- b) Amigável, por acordo entre as partes, reduzida a termo no processo da licitação, desde que haja conveniência para o **CONTRATANTE**;
- c) Judicial, nos termos da legislação.

21.3.1. A rescisão administrativa ou amigável será precedida de autorização escrita e fundamentada do **CONTRATANTE** (Lei Federal n. 8.666/93, art. 79, § 1º).

21.3.2. Quando a rescisão ocorrer com base nas alíneas “l” a “q” do item anterior, sem que haja culpa do **CONTRATADO**, será este ressarcido dos prejuízos regularmente comprovados que houver sofrido, tendo ainda direito a (Lei Federal n. 8.666/93, art. 79, § 2º):

- a) Devolução de garantia;
- b) Pagamentos devidos pela execução do contrato até a data da rescisão;
- c) Pagamento do custo da desmobilização.

21.3.3. Ocorrendo impedimento, paralisação ou sustação do contrato, o cronograma de execução será prorrogado automaticamente por igual tempo (Lei Federal n. 8.666/93, art. 79, § 5º).

21.4. A rescisão de que trata a alínea “a” do item 21.3 acarreta as seguintes consequências, sem prejuízo das sanções previstas na Lei Federal n. 8.666/93 (Lei Federal n. 8.666/93, art. 80):

- a) Assunção imediata do objeto do contrato, no estado e local em que se encontrar, por ato próprio do **CONTRATANTE**;
- b) Ocupação e utilização do local, instalações, equipamentos, material e pessoal empregados na execução do contrato, necessários à sua continuidade, na forma do inciso V do art. 58 da Lei Federal n. 8.666/93;
- c) Execução da garantia contratual, para ressarcimento do **CONTRATANTE**, e dos valores das multas e indenizações a ela devidos;
- d) Retenção dos créditos decorrentes do contrato até o limite dos prejuízos causados ao **CONTRATANTE**.

ESTADO DE SANTA CATARINA MUNICÍPIO DE QUILOMBO

21.4.1. A aplicação das medidas previstas nas alíneas “a” e “b” deste item fica a critério do **CONTRATANTE**, que poderá dar continuidade à obra ou ao serviço por execução direta ou indireta (Lei Federal n. 8.666/93, art. 80, § 1º).

21.4.2. É permitido ao **CONTRATANTE**, no caso de concordata do **CONTRATADO**, manter o contrato, podendo assumir o controle de determinadas atividades de serviços essenciais (Lei Federal n. 8.666/93, art. 80, § 2º).

21.4.3. Na hipótese da alínea “b” deste item, o ato deverá ser precedido de autorização expressa do Secretário Municipal (Lei Federal n. 8.666/93, art. 80, § 3º).

22. ANULAÇÃO E REVOGAÇÃO DO CERTAME

22.1. O Município de Quilombo poderá revogar a licitação por razões de interesse público ou anulá-la por ilegalidade, de ofício ou por provocação de terceiros (Lei Federal n. 8.666/93, art. 49, *caput*).

22.2. A anulação do procedimento licitatório por motivo de ilegalidade não gera obrigação de indenizar (Lei Federal n. 8.666/93, art. 49, § 1º).

22.3. A nulidade do procedimento licitatório induz à do contrato (Lei Federal n. 8.666/93, art. 49, § 2º).

22.4. No caso de desfazimento do processo licitatório, fica assegurado o contraditório e a ampla defesa (Lei Federal n. 8.666/93, art. 49, § 3º).

23. RECURSOS ADMINISTRATIVOS

23.1. Declarado o vencedor, qualquer licitante poderá manifestar imediate e motivadamente a intenção de recorrer, quando lhe será concedido o prazo de 3 (três) dias para apresentação das razões do recurso, ficando os demais licitantes desde logo intimados para apresentar contrarrazões em igual número de dias, que começarão a correr do término do prazo do recorrente, sendo-lhes assegurada vista imediata dos autos (Lei Federal n. 10.520/2002, art. 4º, XVIII).

23.1.1. A falta de manifestação imediata e motivada do licitante importará a decadência do direito de recurso (Lei Federal n. 10.520/2002, art. 4º, XX).

23.2. Poderá a autoridade competente, motivadamente e presentes razões de interesse público, atribuir ao recurso interposto eficácia suspensiva aos demais recursos (Lei Federal n. 8.666/93, art. 109, § 2º).

23.3. Conforme § 4º do art. 109 da Lei Federal n. 8.666/93, os recursos, assim como as contrarrazões, deverão ser dirigidos ao Pregoeiro e Equipe de Apoio, que deverão analisá-los no prazo máximo de 5 (cinco) dias úteis:

- a) Caso seja reconsiderada a decisão do Pregoeiro e Equipe de Apoio, tão logo os recorrentes e recorridos serão intimados e o procedimento licitatório continuará;
- b) Caso mantida a decisão inicial, a Pregoeiro e Equipe de Apoio remeterá o procedimento ao Chefe do Poder Executivo Municipal, que emitirá decisão, dentro do prazo de 5 (cinco) dias úteis contados do recebimento do recurso, com posterior intimação dos recorrentes e recorridos.

ESTADO DE SANTA CATARINA MUNICÍPIO DE QUILOMBO

23.4. O acolhimento de recurso importará a invalidação apenas dos atos insuscetíveis de aproveitamento (Lei Federal n. 10.520/2002, art. 4º, XIX).

23.5. É assegurado aos proponentes vista e cópia dos elementos indispensáveis à defesa de seus interesses.

23.6. As razões de recurso e as contrarrazões deverão ser protocoladas no Setor de Protocolo da Prefeitura Municipal, ou enviadas para o e-mail oficial licitacoes@quilombo.sc.gov.br, nesse caso considerando-se como protocolo a data do envio do e-mail.

24. IMPUGNAÇÃO DO EDITAL

24.1. Até dois dias úteis antes da data fixada para recebimento das propostas, qualquer pessoa poderá solicitar esclarecimentos, providências ou impugnar o ato convocatório do pregão (Decreto Municipal n. 308/2005, art. 12, *caput*).

24.1.1. A impugnação feita tempestivamente pelo licitante não o impedirá de participar do processo licitatório até o trânsito em julgado da decisão a ela pertinente (Lei Federal n. 8.666/93, art. 41, § 3º).

24.2. Caberá à autoridade competente decidir sobre a petição no prazo de vinte e quatro horas (Decreto Municipal n. 308/2005, art. 12, § 1º).

24.3. Acolhida a petição contra o ato convocatório, será designada nova data para a realização do certame (Dec. Municipal n. 308/2005, art. 12, § 2º), exceto quando, inquestionavelmente, a alteração não afetar a formulação das propostas (Lei Federal n. 8.666/93, art. 21, § 4º).

24.4. Não será admitida a impugnação do edital por **nenhuma outra forma** que não seja a entrega do referido documento em cópia física e protocolada junto ao Setor de Protocolo da Prefeitura Municipal de Quilombo, ou enviado para o e-mail oficial licitacoes@quilombo.sc.gov.br, nesse caso considerando-se como protocolo a data do envio do e-mail.

25. DA PROTEÇÃO DE DADOS

25.1. Para a participação da LICITANTE no certame, o MUNICÍPIO fará tratamento dos dados pessoais definidos neste edital, dos representantes legais e outros.

25.2. A LICITANTE obriga-se durante a participação do certame, a atuar em conformidade com a Legislação vigente sobre Proteção de Dados Pessoais, inclusive regulamentos municipais.

25.3. O MUNICÍPIO e a LICITANTE, quando do tratamento de dados pessoais, o fará de acordo com as bases legais previstas nas hipóteses dos arts. 7º, 11 e/ou 14 da Lei 13.709/2018, e para propósitos legítimos, específicos, explícitos e informados ao titular.

25.4. A LICITANTE fica obrigada a notificar o MUNICÍPIO, em até 24 (vinte e quatro) horas a sobre qualquer incidente de acessos não autorizados, situações acidentais ou ilícitas de destruição, perda, alteração, qualquer não cumprimento (ainda que suspeito) das disposições legais relativas à proteção de Dados Pessoais, bem como adotar as providências dispostas no art. 48 da LGPD.

ESTADO DE SANTA CATARINA MUNICÍPIO DE QUILOMBO

25.5. As partes, em razão das infrações cometidas às normas previstas, ficam sujeitos as sanções administrativas, cíveis e criminais aplicáveis, por qualquer ação ilícita, que causar danos patrimoniais, morais, individual ou coletivo, aos titulares de dados pessoais.

25.6. A LICITANTE será integralmente responsável pelo pagamento de perdas e danos de ordem moral e material, bem como pelo ressarcimento do pagamento de qualquer multa ou penalidade imposta ao Município e/ou a terceiros, diretamente resultantes do descumprimento pela LICITANTE de proteção e uso dos dados pessoais.

25.7. As partes cooperarão entre si no cumprimento das obrigações referentes ao exercício dos direitos dos Titulares previstos em Leis e Regulamentos de Proteção de Dados em vigor e também no atendimento de requisições e determinações do Poder Judiciário, Ministério Público, Tribunal de Contas e Órgãos de controle administrativo.

25.8. As cláusulas de proteção de dados, permanecem durante a execução do objeto, sem prejuízo de novas cláusulas definidas no instrumento contratual, na medida de abrangência dentro de seu escopo, e, ainda que encerrada vigência do instrumento contratual, os deveres previstos devem ser observados pelas Partes, por prazo indeterminado, sob pena de responsabilização.

25.9. Por ocasião da assinatura do contrato, a(s) LICITANTE(S) vencedora(s) do certame, deverão seguir um conjunto de premissas, políticas, especificações técnicas, devendo estar alinhadas com a legislação vigente, afim de assegurarem segurança em relação aos dados pessoais.

26. DISPOSIÇÕES FINAIS

26.14. Para agilização dos trabalhos, não interferindo no julgamento das propostas, as licitantes farão constar em sua documentação endereço eletrônico (e-mail) e número de telefone, bem como o nome da pessoa indicada para contatos.

26.15. O fornecimento e a veracidade destes dados são de inteira responsabilidade das licitantes.

26.16. Os interessados deverão estudar minuciosa e cuidadosamente o edital e seus anexos, bem como todas as instruções, termos e especificações técnicas presentes, informando-se de todas as circunstâncias ou detalhes que possam de algum modo afetar a aferição dos custos e prazos envolvidos na execução do objeto desta licitação.

26.17. Não havendo expediente ou ocorrendo qualquer fato superveniente que impeça a realização do certame na data marcada, a sessão será automaticamente transferida para o primeiro dia útil subsequente, no mesmo horário e local anteriormente estabelecido, desde que não haja comunicação do Pregoeiro e Equipe de Apoio em contrário.

26.18. Os casos omissos serão dirimidos pelo Pregoeiro, com observância da legislação regedora, em especial Lei Federal n. 8.666/1993, Lei Federal n. 10.520/2002 (Pregão), Decreto Municipal n. 305/2005 (Pregão), Lei Complementar Federal n. 123/2006 (ME EPP), Decreto Municipal n. 210/2009 (SRP) e Decreto Federal n. 7.892/2013 (SRP).

26.20. Integram este edital os seguintes anexos:

- I - Termo de Referência;
- II - Modelo Ficha de Apresentação;
- III - Modelo Carta de Credenciamento;

ESTADO DE SANTA CATARINA
MUNICÍPIO DE QUILOMBO

- IV - Modelo Declaração de Cumprimento dos Requisitos de Habilitação;
- V - Modelo Declaração Unificada;
- VI - Modelo Proposta;
- VII - Modelo Ata de Registro de Preços;
- VIII - Modelo Contrato Administrativo.

26.20. É competente o Foro da Comarca de Quilombo/SC para dirimir quaisquer litígios oriundos da presente licitação.

Quilombo/SC, 16 de outubro de 2023.

VANDERLEI BANDIERA
Prefeito Municipal em Exercício

ANEXO I

**Processo Licitatório nº 149/2023
PREGÃO PRESENCIAL PARA REGISTRO DE PREÇOS N. 53/2023**

TERMO DE REFERÊNCIA

(Utiliza-se como base o inciso XI do art. 3 do Decreto Federal n. 10.024/2019 [Pregão Eletrônico])

1) Elementos que embasam a avaliação do custo pela Administração Pública, a partir dos padrões de desempenho e qualidade estabelecidos e das condições de entrega do objeto, com as seguintes informações:

1.1) DAS JUSTIFICATIVAS:

1.1.1) JUSTIFICATIVA E OBJETIVO:

A Iluminação Pública é de fundamental importância para o desenvolvimento social e econômico do município e constitui-se num dos vetores importantes para a segurança pública do centro urbano e rurais, no que se refere ao tráfego de veículos e de pedestres e à prevenção da criminalidade, além de valorizar e ajudar a preservar os patrimônios urbano e rurais, embelezando o bem público e propiciando a utilização noturna de atividades como lazer, comércio, cultura. O desgaste dos materiais que compõem o Sistema de Iluminação Pública com o passar do tempo é necessário à sua reposição, sob pena de apresentarem defeitos, sendo que, a solução é a prevenção por meio de serviços operacionais, que incluem a manutenção preventiva e corretiva. Diante desse contexto, fica clara a necessidade de a Administração Municipal atuar com agilidade e eficiência na execução da conservação do Sistema de Iluminação Pública, uma vez que é seu dever e responsabilidade organizar e prestar os serviços de interesse local e para os municípios quilombenses.

1.1.2 - DA JUSTIFICATIVA PARA ENQUADRAMENTO COMO BEM E SERVIÇOS COMUNS:

Embora a Lei do Pregão nos forneça um conceito do tipo aberto sobre o que seja comum, após analisar os aspectos, quais sejam:

1º - a possibilidade de padronizar o objeto por meio de critérios objetivos de desempenho e qualidade comuns no mercado correspondente.

2º se havia disponibilidade neste mercado deste sistema e verificado se as especificações adotadas eram usuais neste mesmo mercado, a presente aquisição foi considerada comum, uma vez que nada mais são que equipamentos produzidos em linha pelas indústrias, e verificou-se que as especificações eram usuais nesse mercado.

O objeto a ser contratado enquadra-se na categoria de bens/serviços comuns de que trata a Lei nº 10.520/02, por possuir padrões de desempenho e qualidade objetivamente definidos, mediante as especificações usuais do mercado, podendo, portanto, ser licitado por meio da modalidade Pregão. Conforme advoga Marçal Justen Filho, in verbis: “bem ou serviço comum é aquele que se apresenta sob identidade e características padronizadas e que se encontra disponível, a qualquer tempo, num mercado próprio”.

Portanto, a definição de “bens e serviços comuns” inclui o simples, o padronizado, o rotineiro e ainda os que possam ser objetivamente descritos, sendo este o entendimento do Tribunal de Contas da União, podendo, portanto, ser licitado por meio da modalidade Pregão.

A decisão por registrar preços deu-se pelo fato desta contratação atender ao Município em determinados períodos, conforme a necessidade da realização dos serviços.

ESTADO DE SANTA CATARINA MUNICÍPIO DE QUILOMBO

A licitação em tela, objeto deste Termo de Referência, será levada a cabo por meio de seleção de propostas pela modalidade de licitação PREGÃO PRESENCIAL e pelo tipo MENOR PREÇO GLOBAL considerando-se um LOTE único dividido em ITENS, na forma prevista no art. 45, §1º, I da Lei nº 8.666/93.

1.1.3 - DA JUSTIFICATIVA PARA AQUISIÇÃO EM LOTE ÚNICO – MENOR PREÇO GLOBAL:

Embora o sistema de registro de preços, registra-se que o julgamento deverá ocorrer de modo global para o LOTE integral com a sua composição, revela-se inviável, promover a adjudicação por vários itens, para o caso em tela, sendo fortes as razões a demonstrar ser esse o critério que conduzirá a contratações economicamente mais vantajosas.

O § 3º do art. 3º da Instrução Normativa nº 2/08 da Secretaria de Logística e Tecnologia da Informação do Ministério do Planejamento, Orçamento e Gestão, que nos serve de referência, prevê excepcionalmente a possibilidade de a Administração instaurar licitação global, em que serviços distintos podem ser licitados e contratados conjuntamente, desde que formalmente comprovado que:

I - o parcelamento torna o contrato técnica, econômica e administrativamente inviável ou provoca a perda de economia de escala; e

II - os serviços podem ser prestados por empresa registrada e sob fiscalização de um único conselho regional de classe profissional, quando couber.

A licitação para contratação deste objeto em único LOTE se justifica pela necessidade de preservar a integridade qualitativa do objeto, vez que a eventual opção por vários fornecedores implicaria em incompatibilidade tecnológica ou descontinuidade da padronização, bem assim em dificuldades gerenciais e, até mesmo, aumentar os custos. Temos a finalidade de formar um todo unitário, a exemplo de Ata de Registro de Preços firmada em 2010 pela Agência Nacional de Águas – ANA.

O parcelamento do objeto, nos termos do art. 23, §1º, da Lei nº 8.666/1993, neste caso, não se demonstra técnica e economicamente viável. A licitação para contratação deste objeto em único lote não tem a finalidade de reduzir o caráter competitivo da licitação, visa garantir a gerência segura da aquisição, e principalmente, promover ampla competição necessária em um processo licitatório, e também, busca atingir a sua finalidade e efetividade, que é a de atender a contento as necessidades das mais diversas Administrações Públicas, conforme demonstrado nos autos processuais, especificamente nos artefatos da IN 04/2010 emitida pela Secretária de Logística e Tecnologia da Informação (que dispõe sobre o processo de contratação de Soluções de Tecnologia da Informação pelos órgãos integrantes do Sistema de Administração dos Recursos de Informação e Informática (SISP) do Poder Executivo Federal), que nos serve de referência.

Sendo assim, para que os serviços de manutenção da iluminação pública do município de QUILOMBO/SC sejam executados, é que se faz necessário o acesso por estes Entes Públicos ao presente Sistema de Registro de Preço, com julgamento pelo MENOR PREÇO GLOBAL DO LOTE, buscando o atendimento aos princípios constitucionais e da Administração Pública.

1.2) DEFINIÇÃO DO OBJETO CONTRATUAL E DOS MÉTODOS PARA A SUA EXECUÇÃO:

1.2.1) OBJETO CONTRATUAL:

REGISTRO DE PREÇOS PARA FUTURA E EVENTUAL CONTRATAÇÃO DE EMPRESA ESPECIALIZADA PARA PRESTAÇÃO DE SERVIÇOS CONTINUADOS VISANDO A MANUTENÇÃO E MELHORIAS DA REDE DE ILUMINAÇÃO PÚBLICA DO PERÍMETRO URBANO E RURAL DO MUNICÍPIO DE QUILOMBO/SC.

1.2.1.1) O Sistema Registro de Preços não obriga a compra de qualquer quantidade indicada no ANEXO VI, podendo a Administração Pública Municipal promover a aquisição de acordo com suas

**ESTADO DE SANTA CATARINA
MUNICÍPIO DE QUILOMBO**

necessidades, conforme § 4º do art. 15 da Lei Federal n. 8.666/93¹³ e art. 16 do Decreto Federal n. 7.892/2011¹⁴.

1.2.2) DO DETALHAMENTO E DO FUNCIONAMENTO DOS SERVIÇOS A SEREM PRESTADOS:

1.2.2.1) DOS SERVIÇOS DE ASSISTÊNCIA TÉCNICA:

1.2.2.1.1) Os serviços de assistência técnica serão prestados exclusivamente nas luminárias LED dentro do período de garantia e eventualmente nas luminárias fora do período de garantia que possuam rede de assistência técnica disponível.

1.2.2.1.2) Os serviços são orientados pelos itens da planilha orçamentária.

1.2.2.1.3) Os pontos a serem mantidos serão indicados através do software de gestão com as coordenadas geográficas e características cadastradas previamente.

1.2.2.1.4) O Município através de seu fiscal designado, deverá solicitar o deslocamento da contratada para a execução dos serviços.

1.2.2.1.5) Caso seja verificado que a causa do ponto de I.P apagado é por defeito na luminária LED, após o resultado do relatório técnico de assistência (item 01):

- a. No caso de o relatório apontar defeitos de fabricação dentro do período de garantia, a empresa contratada irá solicitar ao fabricante da luminária LED a coleta das luminárias defeituosas, que serão consertadas/substituídas e retornadas ao município, sem nenhum ônus aos cofres municipais.
- b. No caso de o relatório apontar defeitos não cobertos pela garantia como por exemplo, sobretensão de alimentação, subtensão alimentação, descargas atmosféricas, vandalismo e outros que não configurem o instituto do defeito de fabricação, o conserto ficará a cargo da contratada fazendo o uso preciso dos serviços e materiais constantes na planilha orçamentária **com anuência prévia da prefeitura** para a executar os reparos dos defeitos apontados em cada relatório.

1.2.2.1.6) Detalhamento da especificação dos drivers compatíveis com as luminárias LED existentes (item 17 e 18):

- a. Invólucro em alumínio.
- b. Corrente de Saída Constante.
- c. Em conformidade com a NBR 16026:2012 e ABNT NBR IEC 61347-2-13/2012.
- d. Dimensional máximo do Driver de 50W (item 17) 122x70x43mm.
- e. Dimensional máximo do Driver para Luminária de 180W (item 18) 215x70x43mm.
- f. Garantia de 5 anos.
- g. Isolamento Classe 1.

¹³ Lei Federal n. 8.666/93, Art. 15, § 4º: *A existência de preços registrados não obriga a Administração a firmar as contratações que deles poderão advir, ficando-lhe facultada a utilização de outros meios, respeitada a legislação relativa às licitações, sendo assegurado ao beneficiário do registro preferência em igualdade de condições.*

¹⁴ Decreto Federal n. 7.892/2011, art. 16: *A existência de preços registrados não obriga a administração a contratar, facultando-se a realização de licitação específica para a aquisição pretendida, assegurada preferência ao fornecedor registrado em igualdade de condições.*

**ESTADO DE SANTA CATARINA
MUNICÍPIO DE QUILOMBO**

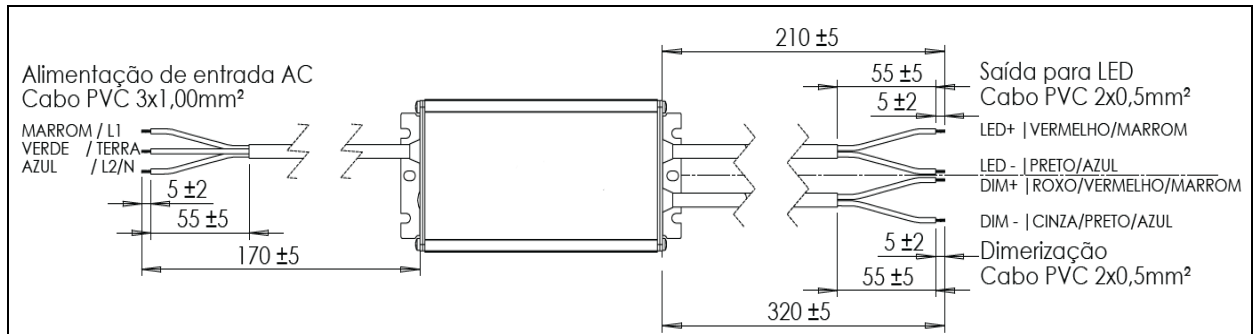

1.2.2.1.7) Detalhamento da especificação dos Dispositivo de Proteção Antissurto (DPS) (item 19) compatíveis com as luminárias LED existentes:

- a. Corpo em material polimérico.
- b. Em conformidade com a certificação ABNT NBR IEC 61643-1-2007
- c. Classe de Proteção II
- d. Imáx mínima de 10kA @ 8/20us
- e. Vmáx mínima de 10kV @ 1,2/50us
- f. Tensão de Operação 80 à 250Vac
- g. Tecnologia de Proteção MOV
- h. Tempo de resposta típico menor que 120 nano segundos.
- i. Dimensional do DPS para as luminárias existente (item 23):

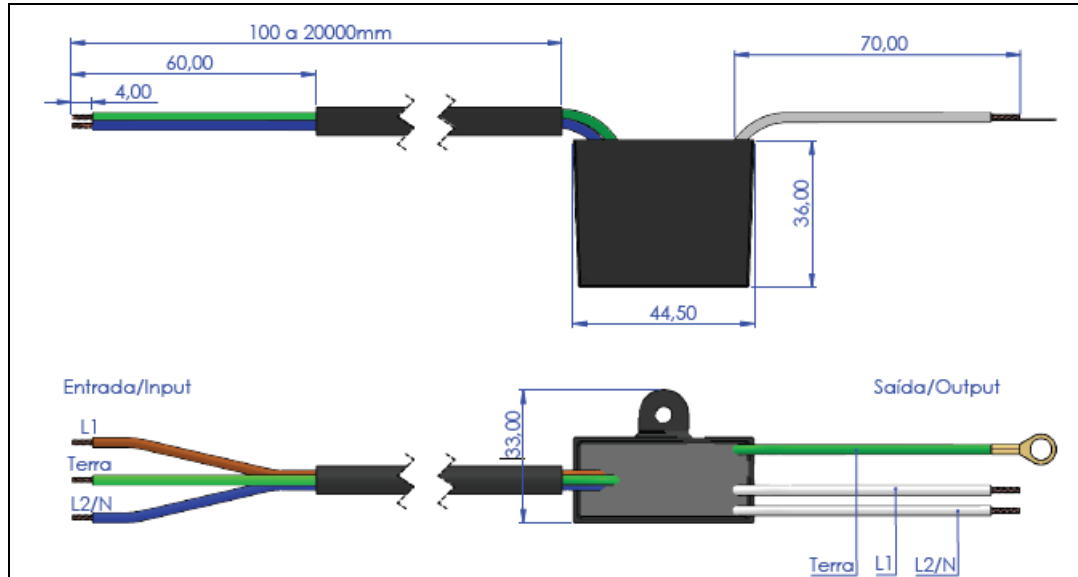

1.2.2.2) DOS BRAÇOS E LUMINÁRIAS SOBRESSALENTES:

1.2.2.2.1) A administração poderá solicitar através da planilha orçamentária, luminárias e braços para reparação de eventos fortuitos que não estejam cobertos pela garantia dos serviços e materiais elencados nos termos do edital.

1.2.2.2.2) A especificações dos braços deverá seguir obrigatoriamente:

O acabamento dos braços deverá ser galvanizado por imersão a fogo com camada de 100 micras de média e 86 no ponto mínimo, **espessura mínima de #2,25mm para o**

**ESTADO DE SANTA CATARINA
MUNICÍPIO DE QUILOMBO**

tubo, com sapata de fixação, possuir furo para dois parafusos $\varnothing M16$, mm e atender às seguintes Normas Brasileiras: NBR 14744 / NBR 6123 / NBR 6323 / NBR 11003.

Braço de 3 metros - Dimensões em milímetros conforme figura abaixo:

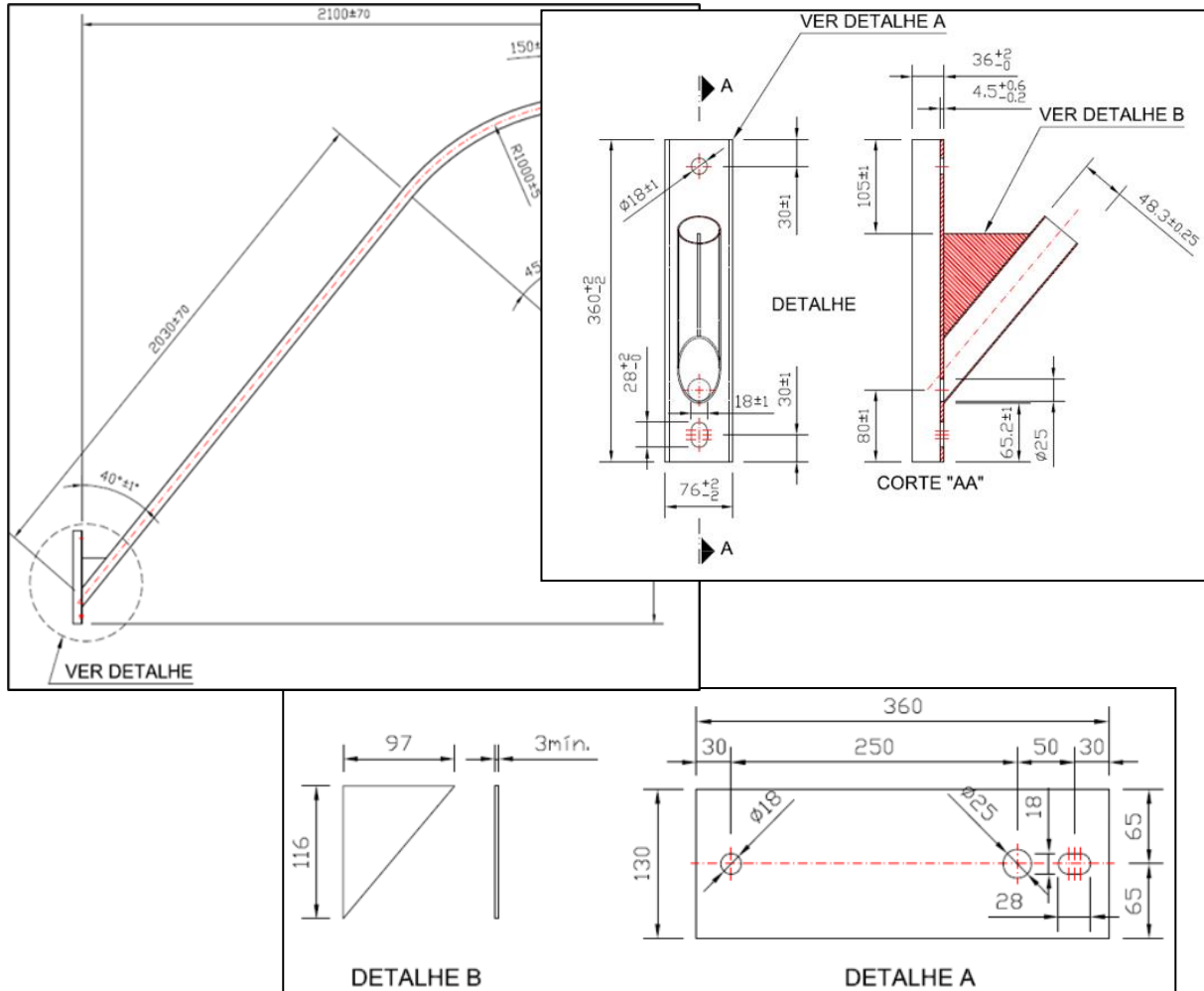

ESTADO DE SANTA CATARINA MUNICÍPIO DE QUILOMBO

Braço de 1,5 metros – Dimensões em milímetros conforme figura abaixo:

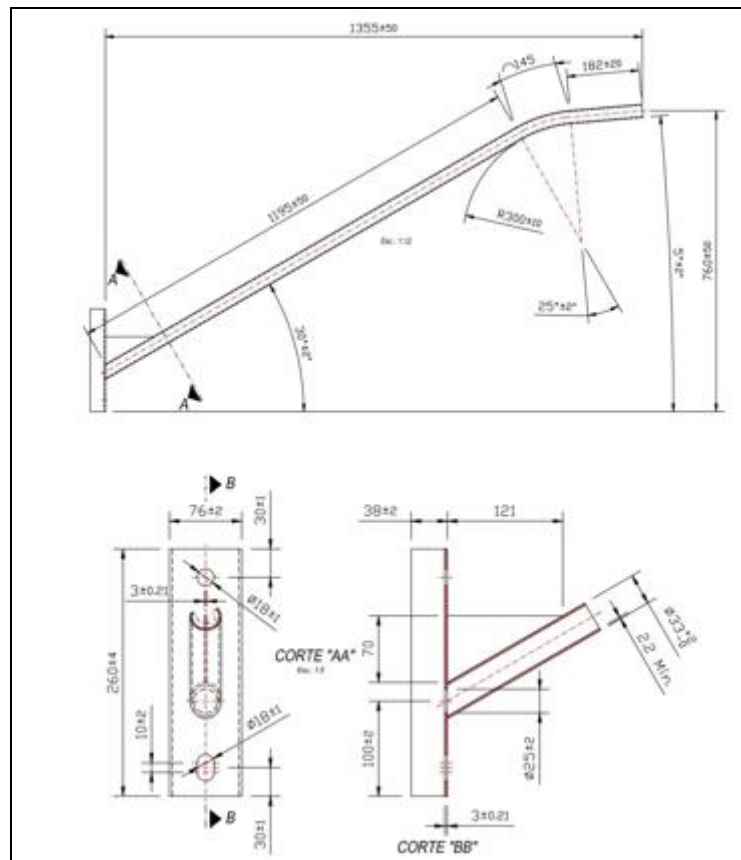

1.2.2.2.3) A especificação das luminárias deverá seguir obrigatoriamente:

As luminárias serão do tipo pública com tecnologia LED, com alimentação dos LEDs em corrente contínua (DC), vida útil do conjunto 90.000 horas @L70 com declaração de garantia das luminárias LED, por defeito de fabricação, pelo prazo mínimo de 05 (cinco) anos, expedida e assinada pelo fabricante da luminária e com certificado ativo conforme Portaria 62/2022 ou Portaria 20/2017.

- Vida útil mínima de 90.000 horas¹⁵
- Temperatura de cor 4.000K
- Tensão de entrada 100~250 VAC (Full range)
- Frequência de entrada 60 Hz
- Ajuste de ângulo de instalação de -20° a +20° na própria luminária ou acessório que permita a mesma função. Ambas as opções deverão ter sido ensaiadas para as normativas pertinentes e comprovadas através da apresentação de relatório.¹⁶

¹⁵ Mínimo de 66.000 horas L70 - indica que após 65.000 horas de funcionamento da luminária LED o fluxo luminoso não será inferior a 70% do fluxo luminoso inicial, ou seja, da luminária nova. Tal exigência se fundamenta no princípio do retorno do investimento realizado com recursos públicos, objetivando após o final da vida útil seja possível realizar reinvestimentos na ordem de duas vezes aquilo que será investido com a execução deste projeto, como resultado da economia mensal de energia versus o tempo de funcionamento satisfatório das luminárias.

**ESTADO DE SANTA CATARINA
MUNICÍPIO DE QUILOMBO**

- f. Tomada para relé fotoeletrônico 7 segmentos
- g. Driver dimerizável padrão 0-10V
- h. Corpo fabricado em alumínio injetado ou extrudado;
- i. IRC 70
- j. Fator de Potência Maior que 0,98
- k. Grau de proteção IP66 para o produto ou, corpo óptico e driver.
- l. Todos os parafusos em aço inoxidável;

LUMINÁRIA DE 50W

Para esse item, além das já mencionadas, as especificações são as seguintes, a ser considerados os dados declarados no INMETRO:

- a. Potência máxima 50W.
- b. Fluxo Luminoso mínimo 9.000lm.

LUMINÁRIA DE 180W

Para esse item, além das já mencionadas, as especificações são as seguintes, a ser considerados os dados declarados no INMETRO:

- a. Potência máxima 180W.
- b. Fluxo Luminoso mínimo 30.420lm

1.2.2.3) DO SOFTWARE PARA GESTÃO DE MANUTENÇÃO DE ILUMINAÇÃO PÚBLICA (item 10).

1.2.2.3.1) O software será operado de forma ativa exclusivamente por partes do(s) usuário(s) do call-center. Ou seja, apenas os usuários responsáveis por receber os atendimentos telefônicos serão aptos a inserir solicitações de demandas dentro do software.

1.2.2.3.2) Os usuários gestores, tanto da contratada, quanto da contratante, farão uso passivo do software. Tendo acesso a consulta completa como aos dados dos atendimentos e relatórios.

1.2.2.3.3) O sistema deve permitir o controle dos níveis de acesso ao mesmo (usuário e senha).

1.2.2.3.4) Deverá permitir o cadastro do inventário do parque de iluminação pública (item 11)

1.2.2.3.5) Visando a execução do inventário do parque de iluminação pública, o software deverá ter sua versão .apk a fim de ser utilizado em Tablet ou Smartphone, registrando os dados em campo e posteriormente sendo atualizados na base de dados que formará o inventário da iluminação pública.

1.2.2.3.6) Após a atualização na base de dados do inventário, o sistema deverá ser capaz de que os pontos cadastrados sejam visualizados em mapas digitalizados e vetorizados.

1.2.2.3.7) O sistema deve permitir monitorar os indicadores estatísticos de desempenho do gerenciamento da manutenção do sistema de iluminação pública do Município. Sendo os principais indicadores obrigatórios:

- a. Solicitações atendidas dentro do prazo.
- b. Solicitações não atendidas dentro do prazo.
- c. Solicitação atendidas fora do prazo.

¹⁶ Fundamentado nos princípios constitucionais da economicidade e eficiência no âmbito da administração, irá reutilizar os braços existentes em seu parque de iluminação pública que se apresentem em bom estado de conservação e resistência para receber as luminárias LED do projeto. Neste contexto, para amenizar a instalação e aquisição de braços novo, mantendo os braços existentes, cujo ângulo no ponto de montagem seja superior a 5° em relação ao eixo horizontal, a luminária deverá possuir ajuste de ângulo, com ou sem uso de adaptador, sendo que para tal deve ser considerado esses valores juntamente com o item solicitado.

**ESTADO DE SANTA CATARINA
MUNICÍPIO DE QUILOMBO**

- d. Solicitação não atendidas fora do prazo.
- e. Solicitações de reincidência.
- f. Tempo médio de atendimento.
- g. Percentual dos tipos de solicitações atendidas dentro do prazo.
- h. Percentual dos tipos de solicitações não atendidas fora do prazo.

1.2.2.3.8) Caso a fiscalização municipal verifique necessário indicadores adicionais, deverão ser incluídos no software de gestão.

1.2.2.3.9) O sistema, obrigatoriamente deverá operar em ambiente WEB.

1.2.2.3.10) O serviço compreendendo o (item 10), deverá estar em operação em até 10 (dez) dias contados a partir da data da emissão de ordem de serviço.

1.2.2.3.11) O Software deverá possuir uma versão .apk para uso dos munícipes em Tablet ou Smartfone, aonde esses poderão inserir solicitações de demandas desde que preenchidas todas as informações requisitadas. Ao final da solicitação, será gerado o número de protocolo para acompanhamento da demanda.

1.2.2.4.) DO INVENTÁRIO: CADASTRAMENTO INFORMATIZADO E GEO-REFERENCIADO (item 11).

1.2.2.4.1) A contratada deverá cadastrar e inventariar todos os pontos do Sistema de Iluminação Pública do Município, ou que tenha sua implantação realizada caracterizando ampliação do sistema atual, com as informações complementares que se fizerem necessárias à sua configuração final.

1.2.2.4.2) As informações devem ser cadastradas via software de gestão (item 10) na sua versão .apk e posteriormente registradas na base de dados que irá compor o inventário de iluminação pública. O sistema deverá permitir configurar os parâmetros fundamentais do cadastro, a numeração e a caracterização do ponto luminoso no endereço onde ele está instalado.

1.2.2.4.3) A base de dados coletada que irá compor o inventário de iluminação pública, deverá ser mostrada através do software em sua versão web, na forma de mapa digital vetorizado.

1.2.2.4.4) O cadastrado deve ser mantido em constante atualização mesmo após a primeira varredura completa inicial. Qualquer alteração de Tecnologia, Produto, Potência ou Tamanho de Braço deverá ser cadastrada in loco e posteriormente atualizadas na base de dados.

1.2.2.4.5) O cadastro deverá contemplar, de cada ponto de iluminação pública (cada luminária de forma individual), no mínimo, os seguintes dados técnicos dos equipamentos que compõem o ponto de iluminação pública:

- a. Número identificador I.P.
- b. Potência.
- c. Temperatura de Cor.
- d. Nome Logradouro.
- e. Rede Aérea ou Subterrânea.
- f. Altura de instalação.
- g. Tamanho do Braço (comprimento do tubo).
- h. Coordenada Georreferenciada (X, Y DECIMAL).

1.2.2.4.6) Caso a fiscalização municipal verifique necessário dados técnicos adicionais, deverão ser incluídos no software de gestão.

**ESTADO DE SANTA CATARINA
MUNICÍPIO DE QUILOMBO**

1.2.2.4.7) A cada poste contendo um ou mais pontos de iluminação cadastrado, a contratada deverá identificá-lo com plaqueta, utilizando numeração sequencial dotado de dígito verificador do tipo módulo 10.

1.2.2.4.8) Esta plaqueta deverá ser de material polimérico, resistência UV e a ação do tempo, 170 X 55 X 2 mm c/ 2 furos superiores central e dois furos laterais, impressão digital em uma cor, fundo branco.

1.2.2.4.9) As plaquetas deverão ser instaladas em local apropriado, conforme abaixo:

- a. Postes contendo rede energia elétrica: NO BRAÇO DA LUMINÁRIA;
- b. Postes dedicados a iluminação pública sem braço: DIRETAMENTE NO POSTE
- c. Postes dedicados a iluminação pública com braço: NO BRAÇO DA LUMINÁRIA

1.2.2.4.10) Os dados do inventário devem ser automaticamente importados para o software de gestão e a numeração identificação dos pontos deverá ser utilizada no teleatendimento ao munícipe para identificação e localização dos pontos a solicitados.

1.2.2.4.11) O serviço compreendendo o (item 11), deverá estar finalizado em **até 60 (sessenta) dias** contados a partir da data da emissão de ordem de serviço.

1.2.2.5) DA MANUTENÇÃO DO PARQUE DE ILUMINAÇÃO PÚBLICA TECNOLOGIA LED

1.2.2.5.1) O serviço de manutenção da iluminação pública tecnologia LED compreende todos os recursos necessários ao reestabelecimento do pleno e garantido funcionamento do ponto de iluminação já instalado, sejam esses recursos humanos, materiais ou equipamentos, excluindo:

- a. As luminárias que estejam dentro do período de garantia (a serem fornecidas pelos fabricantes das luminárias);
- b. Os insumos para substituição de peças das luminárias LED, previstos no ANEXO VI deste edital;
- c. Os serviços para conserto das luminárias LED, previstos ANEXO VI deste edital;
- d. Fornecimento de Braços e Postes.

1.2.2.5.2) Por iluminação pública “tecnologia LED” entendem-se os pontos de iluminação cuja fonte de iluminação é baseada em luminárias que utilizam LED (Ligh-Emitting Diode) como fonte de luz única e exclusiva.

1.2.2.5.3) As solicitações de manutenção através de chamado para deslocamento, deverão ser realizadas via software de gestão, ficando devidamente registradas e serem atendidas num prazo de 48 horas. O não atendimento no prazo ensejará que a próxima solicitação deverá ser atendida em 24 horas.

1.2.2.5.4) As solicitações de ampliação serão repassadas à administração municipal para o devido encaminhamento pois sua execução não faz parte do objeto dessa licitação.

1.2.2.5.5) O serviço de manutenção de iluminação pública nos pontos com tecnologia LED deve manter as características dos pontos ora cadastrados na base de dados do inventário. Ou seja, não serão admitas a aplicação de materiais que mudem as características do ponto de iluminação de outrora.

1.2.2.5.6) Os serviços serão executados em ruas, avenidas, praças, no centro e nos bairros, bem como em localidades rurais de acordo com as solicitações municipais ou demandas originadas pela população através do aplicativo integrado ao software de gestão.

**ESTADO DE SANTA CATARINA
MUNICÍPIO DE QUILOMBO**

1.2.2.5.7) A administração municipal dispõe de luminárias LED sobressalente para manter um estoque de reposição para ser imediatamente substituído e posteriormente repostado quando da efetivação do processo de assistência ou garantia.

1.2.3) VALOR MÁXIMO ACEITÁVEL, DE ACORDO COM O PREÇO DE MERCADO:

1.2.3.1) Conforme solicitação de 10/10/2023 da Secretaria de Obras e Serviços Urbanos, assinada em conjunto com o Prefeito Municipal. O valor máximo foi definido de acordo com o menor valor obtido em pesquisas de preços realizadas nos dias 15/09/2023, 25/09/2023 e 09/10/2023, anexas à solicitação. Devem ser respeitados os valores máximos DOS ITENS, sob pena de desclassificação da proposta.

2) CRITÉRIO DE ACEITAÇÃO DO OBJETO: O objeto será recebido:

a) QUANTO À PRESTAÇÃO DOS SERVIÇOS:

- i) Provisoriamente (Lei Federal n. 8.666/93, art. 73, I, “a”):** pelo responsável por seu acompanhamento e fiscalização, mediante termo circunstanciado, assinado pelas partes, dentro de até 15 (quinze) dias, contados da comunicação escrita do contratado.
- ii) Definitivamente (Lei Federal n. 8.666/93, art. 73, I, “b”):** por servidor ou comissão designada pela autoridade competente, mediante termo circunstanciado, assinado pelas partes, após o decurso do prazo de observação, ou vistoria que comprove a adequação do objeto aos termos contratuais, observado o disposto no art. 69 da Lei Federal n. 8.666/93.

b.1) O recebimento provisório ou definitivo não exclui a responsabilidade civil pela solidez e segurança da obra ou do serviço, nem ético-profissional pela perfeita execução do contrato, dentro dos limites estabelecidos pela lei ou pelo contrato (Lei Federal n. 8.666/93, art. 73, § 2º).

b.2) O prazo referente em “ii” da letra “a” não poderá ser superior a 90 (noventa) dias (Lei Federal n. 8.666/93, art. 73, § 3º).

b.3) Na hipótese de o termo circunstanciado ou a verificação a que se refere a letra “b” não serem, respectivamente, lavrado ou procedida dentro dos prazos fixados, reputar-se-ão como realizados, desde que comunicados à Administração nos 15 (quinze) dias anteriores à exaustão dos mesmos (Lei Federal n. 8.666/93, art. 73, § 3º).

b.4) Poderá ser dispensado o recebimento provisório desde que o objeto não se componha de aparelhos, equipamentos e instalações sujeitos à verificação de funcionamento e produtividade (Lei Federal n. 8.666/93, art. 74, III).

b.4.1) Sendo dispensado o recebimento provisório nos termos de “i” da letra “b”, o recebimento será feito mediante recibo (Lei Federal n. 8.666/93, art. 74, parágrafo único).

b.5) Os ensaios, testes e demais provas exigidas por normas técnicas oficiais para a boa execução do objeto do contrato correm por conta do contratado (Lei Federal n. 8.666/93, art. 75).

b.6) A Administração rejeitará, no todo ou em parte fornecimento executado em desacordo com o contrato (Lei Federal n. 8.666/93, art. 76).

**ESTADO DE SANTA CATARINA
MUNICÍPIO DE QUILOMBO**

3) DEVERES DO CONTRATANTE E DO CONTRATADO:

a) Contratante:

- a) Fiscalizar permanentemente o objeto contratado;
- b) Aplicar as penalidades regulamentares e contratuais;
- c) Intervir na execução do objeto, nos casos e condições previstos em lei;
- d) Zelar pela boa qualidade do objeto.

b) Contratado:

- i) Reparar, corrigir, remover, reconstruir ou substituir, às suas expensas, no total ou em parte, o objeto do contrato em que se verificarem vícios, defeitos ou incorreções resultantes da execução ou de materiais empregados (Lei Federal n. 10.520/2002 c/c Lei Federal n. 8.666/93, art. 69);
- ii) Responder pelos danos causados diretamente à Administração ou a terceiros, decorrentes de sua culpa ou dolo na execução do contrato (Lei Federal n. 10.520/2002 c/c Lei Federal n. 8.666/93, art. 70);
- iii) Responsável pelos encargos trabalhistas, previdenciários, fiscais e comerciais resultantes da execução do contrato (Lei Federal n. 10.520/2002 c/c Lei Federal n. 8.666/93, art. 71, caput);
- iv) Manter, durante toda a execução do contrato, todas as condições exigidas no edital;
- v) Apresentar demais documentos exigidos pela fiscalização do CONTRATANTE.
- vi) Manter equipe para cumprimento do objeto da licitação, com estrutura suficiente para atender as necessidades administrativas e de atendimento e com alocação dos perfis necessários, dimensionados de acordo com a ordem de serviço;
- vii) Realizar reuniões periódicas, na sede da CONTRATANTE, com o fiscal do contrato, visando ao aprimoramento e eficiência dos serviços prestados, formalizando em ata o contido das reuniões;
- viii) Todas as despesas de locomoção, incluindo diárias, passagens, estada e alimentação, para a reunião na sede da CONTRATANTE serão custeadas pela CONTRATADA.
- ix) Garantir o funcionamento do sistema desenvolvido de forma a contemplar a prestação de serviços conforme o objeto deste Termo de Referência;
- x) Os serviços referentes garantia de funcionamento do sistema serão prestados pela CONTRATADA durante toda a vigência do contrato de garantia.
- xi) A prestação dos serviços referente a garantia de funcionamento do ponto que houver reincidência dentro de 48 horas da efetivação do atendimento, deverá ser atendida no prazo máximo de 12 horas da solicitação reincidente, exceto em casos de impossibilidade de cumprimento de prazo justificada pela CONTRATADA e acatada pelo Município.
- xii) Assumir todos os gastos e despesas que fizer para o adimplemento das obrigações decorrentes do contrato;
- xiii) Manter, em compatibilidade com as obrigações assumidas, todas as condições de habilitação e qualificação exigidas na licitação, ficando obrigada, durante a vigência do contrato, a renovar todos os documentos relativos regularidade;
- xiv) Guardar sigilo absoluto sobre as informações que vier a ter conhecimento por força da contratação; realizar os serviços para os quais foi contratada de acordo com o estabelecido no projeto básico e em observâncias recomendações aceitas pela boa técnica e s normas e legislação;
- xv) Assumir inteira responsabilidade civil e administrativa por quaisquer danos e prejuízos, materiais e/ou pessoais, causados por seus empregados ao Município ou a terceiros; os profissionais necessários para a prestação dos serviços deverão estar sob responsabilidade

**ESTADO DE SANTA CATARINA
MUNICÍPIO DE QUILOMBO**

da CONTRATADA e em conformidade com a legislação trabalhista vigente;

- xvi) Também constituem responsabilidade da CONTRATADA os pagamentos dos encargos sociais previstos na legislação vigente e de quaisquer outros, em decorrência da sua condição de empregadora, sem nenhuma solidariedade do Município;
- xvii) Substituir, de imediato, sempre que exigido pela CONTRATANTE e independentemente de apresentação de motivos, qualquer profissional cuja atuação, permanência ou comportamento sejam prejudiciais, inconvenientes ou insatisfatórios ao interesse do serviço público;
- xviii) Sujeitar-se mais ampla e irrestrita fiscalização por parte do fiscal designado pelo Município para acompanhamento da execução do contrato, prestando-lhe os esclarecimentos solicitados e atendendo as reclamações formuladas.
- xix) O contrato vigorará, a contar da data de sua assinatura, pelo prazo de 01 (hum) ano, podendo ser objeto de sucessivas prorrogações, mediante a celebração de termos aditivos, até que seja alcançado o prazo máximo de 60 (sessenta) meses.
- xxi) **Os serviços/fornecimentos objeto de presente edital ficarão sujeitos a incidência do Imposto de Renda Retido na Fonte - IRRF, no percentual conforme previsto na norma federal vigente (Instrução Normativa Nº 1.234/2012 da Receita Federal do Brasil) e anexo único do Decreto Municipal n. 302/2023.**

4) DOCUMENTOS ESSENCIAIS À VERIFICAÇÃO DA QUALIFICAÇÃO TÉCNICA E ECONÔMICO-FINANCEIRA:

a) Relativos à qualificação técnica (art. 31 da Lei Federal n. 8.666/93):

- i) Certidão de Registro de Pessoa Jurídica e de pessoa física dos responsáveis técnicos da empresa, no Conselho Regional de Engenharia e Agronomia – CREA, da sede da empresa. Sendo inválido o documento que não apresentar rigorosamente a situação cadastral atualizada da empresa, CONFORME O artigo 2ª parágrafo 1º alínea c da Resolução nº 266/79 do CONFEA.
- ii) Comprovação de qualificação técnico-profissional, mediante apresentação de atestados ou certidões fornecida(s) por pessoa(s) jurídica(s) de direito público ou privado (devidamente registrados no CREA), acompanhados da(s) certidão(ões) de acervo técnico expedida(s) pelo CREA, demonstrando que pelo menos um de seus responsáveis técnicos (Engenheiro Eletricista) tenha executado obras e/ou serviços pertinentes e compatíveis, da parcela de maior relevância, quais sejam:
- iii) Fornecimento de mão de obra especializada, ferramental, equipamentos e veículos para a manutenção do parque de iluminação pública TECNOLOGIA LED.
- iv) Comprovação do profissional detentor dos atestados técnicos apresentados em pertencer ao quadro da empresa licitante. A comprovação do vínculo empregatício do(s) profissional (is), será feita mediante cópia da Carteira Profissional de Trabalho, da Ficha de Registro de Empregados (FRE) ou contrato de prestação de serviços que demonstrem a identificação do profissional:
 - a) Quando se tratar de dirigente ou sócio da empresa licitante, tal comprovação será feita através do ato constitutivo da mesma e Certidão do CREA, devidamente atualizada.
 - b) Quando se tratar de autônomo, a comprovação se dará através de contrato de prestação de serviços devidamente registrado e o profissional deverá contar no quadro técnico junto ao CREA da sede da proponente.

**ESTADO DE SANTA CATARINA
MUNICÍPIO DE QUILOMBO**

c) Não será permitido apresentar comprovação de vínculo de um mesmo profissional, em mais de uma licitante, sob pena de inabilitação de ambas.

- v) Declaração de que (i) tomou conhecimento de todas as informações relacionadas a este edital, (ii) das condições locais para o cumprimento das obrigações objeto desta licitação e (iii) possui instalações, aparelhamento e pessoal técnico adequados e disponíveis para a realização do objeto da licitação (ANEXO V – DECLARAÇÃO UNIFICADA);
- vi) Declaração de que possui ou utiliza software que atenda ao item 10 do ANEXO VI e de acordo com o constante no Termo de Referência, cuja operação do sistema seja 100% web padrão W3C, (ANEXO V – DECLARAÇÃO UNIFICADA).

b) Relativos à qualificação econômico-financeira (art. 31 da Lei Federal n. 8.666/93):

i) Balanço patrimonial e demonstrações contábeis do último exercício social, já exigíveis e apresentados na forma da lei, que comprovem a boa situação financeira da empresa, vedada a sua substituição por balancetes ou balanços provisórios, podendo ser atualizados por índices oficiais quando encerrado há mais de 3 (três) meses da data de apresentação da proposta.

ii) A comprovação da boa situação financeira será baseada no cálculo (**que deverá ser apresentado pelo licitante, assinado pelo seu contador**) dos índices de Liquidez Corrente (LC), Liquidez Geral (LG), Grau de Endividamento (GE) e Solvência Geral (SG), demonstrados a seguir, sendo que, **serão julgadas inabilitadas** as licitantes que apresentarem resultado **igual ou menor do que 1,00 (um), exceto no Grau de Endividamento** que deverá ser **menor ou igual a 1,00**.

- Índice de Liquidez Corrente (ILC) = $\frac{\text{Ativo Circulante}}{\text{Passivo Circulante}}$ = maior do que 1,00
- Índice de liquidez Geral (ILG) = $\frac{\text{AC} + \text{Ativo Não Circulante}}{\text{PC} + \text{Passivo Não Circulante}}$ = maior do que 1,00
- Índice de Solvência Geral (SG) = $\frac{\text{Ativo Total}}{\text{PC} + \text{Passivo Não Circulante}}$ = maior do que 1,00
- Grau de Endividamento (GE) = $\frac{\text{PC} + \text{ELP}}{\text{AT}}$ = menor ou igual a 1,00

iii) Certidão negativa de falência ou concordata expedida pelo distribuidor da sede da pessoa jurídica, ou de execução patrimonial, expedida no domicílio da pessoa física.

5) PROCEDIMENTOS DE FISCALIZAÇÃO E GERENCIAMENTO DO CONTRATO:

5.1) A execução do contrato deverá ser acompanhada e fiscalizada por representante da **Secretaria solicitante**, especialmente designado, permitida a contratação de terceiros para assisti-lo e subsidiá-lo de informações pertinentes a essa atribuição (Lei Federal n. 8.666/93, art. 58, III c/c art. 67).

5.1.1. Ficam designados os representantes: Engenheiro Civil LEONARDO P. DOS SANTOS BERLANDA e pelo funcionário ADILSON HANAUER para a fiscalização do contrato.

ESTADO DE SANTA CATARINA
MUNICÍPIO DE QUILOMBO

5.1.2. A fiscalização acontecerá prioritariamente monitorando o software de gestão e avaliando o desempenho da contratada quanto ao prazo de atendimento e a satisfação geral do munícipe.

5.1.3. A atuação da Administração em nada restringe ou isenta a responsabilidade única, integral e exclusiva da contratada, no que concerne ao objeto contratado e as suas consequências e implicações.

5.1.4. A fiscalização municipal poderá rejeitar os serviços executados pela contratada, no todo ou em parte, em função de inconformidades ocorridas, neste caso, a parte rejeitada deverá ser refeita sem ônus para ao Município.

6) PRAZO PARA EXECUÇÃO DO CONTRATO:

6.1. A entrega/execução do objeto licitado deverá ser efetivada em até 05 (cinco) dias, conforme solicitação do Município de Quilombo, e após a emissão/recebimento da Autorização de Fornecimento/Ordem de Serviço, devendo ser executado conforme o detalhamento constante no Termo de Referência e observadas as seguintes condições:

- a) Assegurar livre acesso aos locais dos serviços e tudo facilitar para que a fiscalização possa exercer integralmente a sua função;
- b) Apresentar durante a realização dos serviços, sempre que for solicitada, regularidade fiscal com todos os tributos e taxas a eles atribuídos.
- f) O contrato administrativo pode ser prorrogado de acordo com o interesse da administração e dentro do limite fixado no artigo 57 da Lei Federal n. 8.666/93.
- g) Na contagem dos prazos, excluir-se-á o dia do início e incluir-se-á o do vencimento (Lei Federal n. 8.666/93, art. 110, *caput*).

g.1) Só se iniciam e vencem os prazos referidos em dia de expediente na Administração Municipal (Lei Federal n. 8.666/93, art. 110, p.ú.).

7) SANÇÕES ADMINISTRATIVAS:

a) Lei Federal n. 8.666/93, art. 86: O atraso injustificado na execução do contrato sujeitará o contratado à multa de mora, na forma prevista no instrumento convocatório ou no contrato.

a.1) A multa não impede que a Administração rescinda unilateralmente o contrato e aplique as outras sanções previstas na Lei Federal n. 8.666/93 (Lei Federal n. 8.666/93, art. 86, § 1º).

a.2) A multa, aplicada após regular processo administrativo, será descontada da garantia do respectivo contratado (Lei Federal n. 8.666/93, art. 86, § 2º).

a.3) Se a multa for de valor superior ao valor da garantia prestada, além da perda desta, responderá o contratado pela sua diferença, a qual será descontada dos pagamentos eventualmente devidos pela Administração ou ainda, quando for o caso, cobrada judicialmente (Lei Federal n. 8.666/93, art. 86, § 3º).

b) Lei Federal n. 8.666/93, art. 87: Pela inexecução total ou parcial do contrato a Administração poderá, garantida a prévia defesa, aplicar ao contratado as seguintes sanções:

- i) Advertência;
- ii) Multa, na forma prevista no instrumento convocatório ou no contrato;
- iii) Suspensão temporária de participação em licitação e impedimento de contratar com a Administração, por prazo não superior a 2 (dois) anos;
- iv) Declaração de inidoneidade para licitar ou contratar com a Administração Pública enquanto perdurarem os motivos determinantes da punição ou até que seja promovida a reabilitação perante o Município de Quilombo, que será concedida sempre que o contratado ressarcir a Administração pelos prejuízos resultantes e após decorrido o prazo da sanção aplicada com base na alínea anterior.

**ESTADO DE SANTA CATARINA
MUNICÍPIO DE QUILOMBO**

b.1) Se a multa aplicada for superior ao valor da garantia prestada, além da perda desta, responderá o contratado pela sua diferença, que será descontada dos pagamentos eventualmente devidos pela Administração ou cobrada judicialmente (Lei Federal n. 8.666/93, art. 87, § 1º).

b.2) As sanções previstas em “i”, “iii” e “iv” poderão ser aplicadas juntamente com a da alínea “b”, facultada a defesa prévia do interessado, no respectivo processo, no prazo de 5 (cinco) dias úteis (Lei Federal n. 8.666/93, art. 87, § 2º).

b.3) A sanção estabelecida na alínea “iv” é de competência exclusiva do Secretário Municipal, facultada a defesa do interessado no respectivo processo, no prazo de 10 (dez) dias da abertura de vista, podendo a reabilitação ser requerida após 2 (dois) anos de sua aplicação (Lei Federal n. 8.666/93, art. 87, § 3º).

c) Lei Federal n. 8.666/93, art. 88: As sanções previstas em “iii” e “iv” poderão também ser aplicadas às empresas ou aos profissionais que, em razão dos contratos derivados deste certame:

- i)** Tenham sofrido condenação definitiva por praticarem, por meios dolosos, fraude fiscal no recolhimento de quaisquer tributos;
- ii)** Tenham praticado atos ilícitos visando a frustrar os objetivos da licitação;
- iii)** Demonstrem não possuir idoneidade para contratar com a Administração em virtude de atos ilícitos praticados.

8) DAS DISPOSIÇÕES GERAIS

1.1 Para um atendimento satisfatório de todo o sistema de iluminação pública do Município, os serviços serão considerados únicos e interligados, dependentes entre si e executados de forma continuada.

1.2 O não atendimento da solicitação de manutenção, seja através do aplicativo ou diretamente por parte da administração dentro estipulado, ensejará em sanções previstas no contrato, podendo culminar no distrato do mesmo.

1.3 A empresa contratada deverá manter a(s) sua(s) Certificação de Assistência Técnica Autorizada (CATA) durante o período de vigência de contrato, sob pena de distrato.

1.4 O Contrato será assinado para o período de 12 (doze) meses, podendo ser prorrogado por até 60 (meses) anos, de acordo com os termos da lei 8.666/93.

1.5 A base de dados, tanto das ocorrências, quanto do inventário da iluminação pública, é de posse do município e deve ser independente da utilização do software, sendo possível a exportação para arquivo tipo .csv. Tal característica deve ser comprovada antes da assinatura do contrato, sob pena de decair direito a contratação.

1.6 As medições dos serviços prestados e dos indicadores de desempenho será computado até o dia 23 de cada mês. A fiscalização emitirá a autorização para o fornecimento até último dia do mês corrente, desde que não haja divergências entre o solicitado/fiscalizado.

1.7 O pagamento da medição devidamente fiscalizada e autorizada, será efetuado em até 30 dias da respectiva nota fiscal de serviços.

1.8 O pagamento da medição devidamente fiscalizada e autorizada, somente será efetivado mediante a apresentação das certidões negativas pertinentes.

1.9. Sobre o valor pago ao **CONTRATADO**, a título de Imposto Sobre Serviço de Qualquer Natureza – ISSQN será retido da seguinte forma:

- a)** Para empresas optantes pelo Simples Nacional, conforme Lei Federal n. 123/2003;
- b)** Para empresas não optante pelo Simples Nacional, conforme Lei Municipal n. 125/2017.

**ESTADO DE SANTA CATARINA
MUNICÍPIO DE QUILOMBO**

1.10. Sobre o valor pago ao **CONTRATADO**, a título de **Imposto de Renda**, será feita a retenção conforme Decreto Municipal n. 302/ 2023.

1.11 Em caso de atualização/revisão/reajuste dos preços, será feito com base na variação acumulada do INPC/IBGE, observado o disposto no item anterior.

Quilombo, 16 de outubro de 2023.

VANDERLEI BANDIERA
Prefeito Municipal em Exercício

DIOGO ÁLVARO BACKES
Secretário Municipal de Obras e Serviços Urbanos

**ESTADO DE SANTA CATARINA
MUNICÍPIO DE QUILOMBO**

ANEXO II

**Processo Licitatório nº 149/2023
PREGÃO PRESENCIAL PARA REGISTRO DE PREÇOS N. 53/2023**

MODELO FICHA DE APRESENTAÇÃO

Nome da Empresa	
CNPJ	
Nome para contato 01	
Nome para contato 02	
Endereço completo (rua, número, bairro, CEP)	
E-mail	
Telefone fixo	
Telefone móvel 01	
Telefone móvel 02	

Os dados acima se referem a eventual necessidade de contato entre o município e a empresa. Qualquer informação acima que for modificada, a empresa deverá comunicar formalmente o município.

(LOCAL), (DATA).

(nome completo do representante ou proprietário da empresa + nº do CPF)
(assinatura)

ANEXO III

**Processo Licitatório nº 149/2023
PREGÃO PRESENCIAL PARA REGISTRO DE PREÇOS N. 53/2023**

MODELO DE CARTA DE CREDENCIAMENTO

A _____ (nome do licitante) _____, por seu representante legal, inscrita no CNPJ sob nº _____, com sede na _____, credencia como seu representante o Sr. _____ (nome e qualificação) _____, para em seu nome participar do certame em epígrafe, conferindo-lhe poderes especialmente para formular propostas verbais, recorrer e praticar todos os demais atos inerentes ao pregão, na sessão pública de julgamento, nos termos do artigo 4º da Lei Federal n. 10.520/2002.

DECLARO mais, estar ciente de que prestar declaração falsa é crime previsto no artigo 299¹⁷ do Código Penal, sujeitando o declarante às suas penas, sem prejuízo de outras sanções cabíveis.

(LOCAL), (DATA).

(nome completo do representante ou proprietário da empresa + nº do CPF)
(assinatura)

¹⁷ Código Penal, Art. 299 - Omitir, em documento público ou particular, declaração que dele devia constar, ou nele inserir ou fazer inserir declaração falsa ou diversa da que devia ser escrita, com o fim de prejudicar direito, criar obrigação ou alterar a verdade sobre fato juridicamente relevante:

Pena - reclusão, de um a cinco anos, e multa, se o documento é público, e reclusão de um a três anos, e multa, de quinhentos mil réis a cinco contos de réis, se o documento é particular. (Vide Lei nº 7.209, de 1984)

Parágrafo único - Se o agente é funcionário público, e comete o crime prevalecendo-se do cargo, ou se a falsificação ou alteração é de assentamento de registro civil, aumenta-se a pena de sexta parte.

ANEXO IV

Processo Licitatório nº **149/2023**
PREGÃO PRESENCIAL PARA REGISTRO DE PREÇOS N. **53/2023**

**MODELO DE DECLARAÇÃO DE CUMPRIMENTO DOS REQUISITOS DE
HABILITAÇÃO**

A empresa _____, com sede na
_____, CNPJ
nº _____, representada neste ato pelo(a) Sr(a).
_____, RG nº _____ e CPF nº
_____, **DECLARA** que cumpre plenamente os requisitos de habilitação, e que está
ciente da sujeição da penalidade constante no instrumento convocatório da licitação.

DECLARO mais, estar ciente de que prestar declaração falsa é crime previsto no artigo 299¹⁸
do Código Penal, sujeitando o declarante às suas penas, sem prejuízo de outras sanções cabíveis.

(LOCAL), (DATA).

(nome completo do representante ou proprietário da empresa + nº do CPF)
(assinatura)

¹⁸ Código Penal, Art. 299 - Omitir, em documento público ou particular, declaração que dele devia constar, ou nele inserir ou fazer inserir declaração falsa ou diversa da que devia ser escrita, com o fim de prejudicar direito, criar obrigação ou alterar a verdade sobre fato juridicamente relevante:

Pena - reclusão, de um a cinco anos, e multa, se o documento é público, e reclusão de um a três anos, e multa, de quinhentos mil réis a cinco contos de réis, se o documento é particular. (Vide Lei nº 7.209, de 1984)

Parágrafo único - Se o agente é funcionário público, e comete o crime prevalecendo-se do cargo, ou se a falsificação ou alteração é de assentamento de registro civil, aumenta-se a pena de sexta parte.

ANEXO V

**Processo Licitatório nº 149/2023
PREGÃO PRESENCIAL PARA REGISTRO DE PREÇOS N. 53/2023**

MODELO DECLARAÇÃO UNIFICADA

O signatário da presente, em nome da proponente, CNPJ, DECLARA:

- Inexistência de restrições para participação em licitação, estando ciente da necessidade de informar imediatamente o surgimento de qualquer restrição;
- Tomou conhecimento de todas as informações relacionadas a este edital;
- Tomou conhecimento das condições locais para o cumprimento das obrigações objeto desta licitação;
- Possui instalações, aparelhamento e pessoal técnico adequados e disponíveis para a realização do objeto da licitação;
- Declaramos de que possuímos e/ou utilizamos software que atenda ao item 10 do ANEXO VI do edital e de acordo com o constante no Termo de Referência, cuja operação do sistema seja 100% web padrão W3C;
- Conforme inciso V do art.27 da Lei Federal n. 8.666/93, acrescido pela Lei Federal n. 9.854/99, que não emprega menor de dezoito anos em trabalho noturno, perigoso ou insalubre e não emprega menor de dezesseis anos.

Ressalva: emprega menor, a partir de quatorze anos, na condição de aprendiz ()

DECLARO mais, estar ciente de que prestar declaração falsa é crime previsto no artigo 299 do Código Penal, sujeitando o declarante às suas penas, sem prejuízo de outras sanções cabíveis.

(LOCAL), (DATA).

(nome completo do representante ou proprietário da empresa + nº do CPF)
(assinatura)

**ESTADO DE SANTA CATARINA
MUNICÍPIO DE QUILOMBO**

ANEXO VI

**Processo Licitatório nº 149/2023
PREGÃO PRESENCIAL PARA REGISTRO DE PREÇOS N. 53/2023**

MODELO DA PROPOSTA

Nome da Empresa:
CNPJ:
Endereço:

Apresentamos nossa proposta para **REGISTRO DE PREÇOS PARA FUTURA E EVENTUAL CONTRATAÇÃO DE EMPRESA ESPECIALIZADA PARA PRESTAÇÃO DE SERVIÇOS CONTINUADOS VISANDO A MANUTENÇÃO E MELHORIAS DA REDE DE ILUMINAÇÃO PÚBLICA DO PERÍMETRO URBANO E RURAL DO MUNICÍPIO DE QUILOMBO/SC**, acatando todas as estipulações consignadas, conforme abaixo:

*****Os valores deverão ser cotados por preços unitários****

Lote 01 SERVIÇOS E MATERIAIS ELÉTRICOS			Preço Total do Lote: R\$ 175.071,00			
Item	Especificação	Unid.	Marca	Quantidade	Preço Unit. Máximo	Preço Total
1	Relatório Técnico de Assistência da luminária defeituosa	serv		250,00	25,00	6250,00
2	Substituição de dispositivo de proteção contra surtos elétricos (DPS)	serv		150,00	15,00	2250,00
3	Substituição de fonte chaveada de potência do tipo CA-CC (Driver) até 180W	serv		25,00	25,00	625,00
4	Substituição de corpo ótico (lente, led e/ou vedações)	serv		25,00	25,00	625,00
5	Substituição de Tomada para Relé.	serv		20,00	15,00	300,00
6	Conserto e solda de cabeamento interno a luminária	serv		20,00	15,00	300,00
7	Substituição de luminária LED em ponto de iluminação pública	serv		250,00	90,00	22500,00
8	Substituição do cabeamento de interligação da luminária até a rede	serv		150,00	55,00	8250,00
9	Substituição do relé fotoeletrônico	serv		900,00	45,00	40500,00
10	Software para gestão de manutenção de Iluminação Pública: registro das ocorrências recebidas pelo call center, gestão da equipe de campo e atendimento direto a população por aplicativo smartphone.	serv		1.500,00	2,00	3000,00
11	Serviço de cadastramento informatizado e geo-referenciado de pontos de iluminação pública, conforme projeto básico.	serv		1.500,00	9,90	14850,00
12	Lente em PMMA, fotometria conforme termo de referência, T2M, IP67, resistência impactos IK10 para 27 LEDs.	pc		50,00	138,00	6900,00
13	Lente em PMMA, fotometria conforme termo de referência, T2M, IP67,	pc		20,00	73,00	1460,00

**ESTADO DE SANTA CATARINA
MUNICÍPIO DE QUILOMBO**

	resistência impactos IK10 para 48 LEDs.					
14	Placa em Metal Core Printed com 48 LEDs 5050, em 4.000K, tensão nominal 72V.	pc		20,00	12,50	250,00
15	Placa em Metal Core Printed com 24 LEDs 5050, em 4.000K, tensão nominal 36V.	pc		20,00	15,50	310,00
16	Placa em Metal Core Printed com 24 LEDs 5050, em 4.000K, tensão nominal 48V.	pc		50,00	239,00	11950,00
17	Fonte Chaveada do tipo CA-CC (Driver), invólucro IP67, tipologia dois estágios, dimerizável padrão 0-10V, tensão e corrente saída de acordo com a especificação das placas de LED a serem alimentadas, potência de 50W, fator de potência >0,99 ensaio e aprovado pelas norma NBR 16026:2012 e ABNT NBR IEC 61347-2-13/2012.	pc		40,00	75,00	3000,00
18	Fonte Chaveada do tipo CA-CC (Driver), invólucro IP67, tipologia dois estágios, dimerizável padrão 0-10V, tensão e corrente saída de acordo com a especificação das placas de LED a serem alimentadas, potência de 180W, fator de potência >0,99 ensaio e aprovado pelas norma NBR 16026:2012 e ABNT NBR IEC 61347-2-13/2012.	pc		20,00	199,00	3980,00
19	Dispositivo de proteção antisurto 10kV/10kA CLASSE II, compatível com invólucro da luminária, demais especificações conforme termo de referência.	pc		150,00	12,50	1875,00
20	Relé fotoeletrônico, IP65, 20mil ciclos com garantia de 5 anos.	un		50,00	21,50	1075,00
21	Tomada para relé fotoeletrônico 7 pinos	un		25,00	9,00	225,00
22	Suporte Articulado +20° Ø33-64mm em alumínio injetado pintado na cor cinza.	un		25,00	14,00	350,00
23	Conector de derivação Perfurante para Rede Isolada ou para Rede Nua	un		150,00	9,00	1350,00
24	Cabo de cobre PP 3x1,5mm ²	m		350,00	6,00	2100,00
25	Luminária LED potência máxima de 180W, 4.000K, especificações conforme termo de referência.	un		25,00	790,00	19750,00
26	Luminária LED potência máxima de 50W, 4.000K, especificações conforme termo de referência	un		25,00	498,00	12450,00
27	Braço de Iluminação Pública de 1,5m, especificações conforme termo de referência	un		35,00	198,50	6947,50
28	Braço de Iluminação Pública de 3m, especificações conforme termo de referência	un		15,00	109,90	1648,50

Valor total da proposta (por extenso): R\$ _____ (_____).

Obs. 1: No preço cotado já estão incluídas eventuais vantagens e/ou abatimentos, impostos, taxas e encargos sociais, obrigações trabalhistas, previdenciárias, fiscais e comerciais, assim como despesas com transportes e deslocamentos e outras quaisquer que incidam sobre a contratação.

**ESTADO DE SANTA CATARINA
MUNICÍPIO DE QUILOMBO**

Obs. 2: A empresa está ciente que, no caso de ser vencedora, o Sistema Registro de Preços não obriga a compra, nem mesmo das quantidades indicadas nesta proposta, podendo a Administração promover a aquisição em unidades de acordo com suas necessidades (Decreto Federal n. 7.892/2011, art. 16).

Obs. 3: Declaramos que os itens ofertados atendem à todas as especificações descritas no edital.

VALIDADE DA PROPOSTA COMERCIAL: 60 (sessenta) dias da data limite para a entrega dos envelopes.

(LOCAL), (DATA).

(nome completo do representante ou proprietário da empresa + nº do CPF)
(assinatura)

ANEXO VII

Processo Licitatório nº **149/2023**
PREGÃO PRESENCIAL PARA REGISTRO DE PREÇOS N. **53/2023**

MODELO DA ATA DE REGISTRO DE PREÇOS

ATA REGISTRO DE PREÇOS N. _____/2023.

VALIDADE DA ATA REGISTRO DE PREÇOS: ____/____/2023.

Aos _____ dias do mês de ____ do ano de dois mil e vinte e três, o **MUNICÍPIO DE QUILOMBO/SC**, inscrito no CNPJ: 83.021.865/0001-61, com sede à Rua Duque de Caxias, 165, Quilombo/SC, CEP: 89.850-000, no uso de suas atribuições e, nos termos do art. 15 da Lei Federal n. 8.666/1993, Lei Federal n. 10.520/2002 (Pregão), Decreto Municipal n. 305/2005 (Pregão), Lei Complementar Federal n. 123/2006 (ME EPP), Decreto Municipal n. 210/2009 (SRP) e Decreto Federal n. 7.892/2013 (SRP) e demais normas legais aplicáveis, de acordo com o resultado da classificação no **PREGÃO PRESENCIAL PARA REGISTRO DE PREÇOS N.53/2023**, **RESOLVE** registrar o(s) preço(s) da(s) empresa(s) vencedora(s) do certame, observadas as condições do edital que integra este instrumento de registro e aquelas enunciadas nas cláusulas que se seguem:

1. DO OBJETO

1.1. A presente ata tem por objeto **REGISTRO DE PREÇOS PARA FUTURA E EVENTUAL CONTRATAÇÃO DE EMPRESA ESPECIALIZADA PARA PRESTAÇÃO DE SERVIÇOS CONTINUADOS VISANDO A MANUTENÇÃO E MELHORIAS DA REDE DE ILUMINAÇÃO PÚBLICA DO PERÍMETRO URBANO E RURAL DO MUNICÍPIO DE QUILOMBO/SC**, conforme especificações e quantitativos estimados no ANEXO VI do edital do **Pregão Presencial para Registro de Preço n.53/2023**, que passa fazer parte, para todos os efeitos, desta ata.

1.2. É vedado efetuar acréscimos nos quantitativos fixados pela ata de registro de preços, inclusive o acréscimo de que trata o § 1º do art. 65 da Lei Federal n. 8.666/93 (Decreto Federal n. 7.892/2013, art. 12, § 1º).

1.3. O Sistema Registro de Preços não obriga a compra de qualquer quantidade indicada no ANEXO VI, podendo a Administração Pública Municipal promover a aquisição de acordo com suas necessidades, conforme § 4º do art. 15 da Lei Federal n. 8.666/93¹⁹ e art. 16 do Decreto Federal n. 7.892/2011²⁰.

¹⁹ Lei Federal n. 8.666/93, Art. 15, § 4º: A existência de preços registrados não obriga a Administração a firmar as contratações que deles poderão advir, ficando-lhe facultada a utilização de outros meios, respeitada a legislação relativa às licitações, sendo assegurado ao beneficiário do registro preferência em igualdade de condições.

²⁰ Decreto Federal n. 7.892/2011, art. 16: A existência de preços registrados não obriga a administração a contratar, facultando-se a realização de licitação específica para a aquisição pretendida, assegurada preferência ao fornecedor registrado em igualdade de condições.

**ESTADO DE SANTA CATARINA
MUNICÍPIO DE QUILOMBO**

2. DA VALIDADE DO REGISTRO DE PREÇOS

2.1. O registro de preços formalizado na presente ata terá **validade** de ___/___/2023 até ___/___/2024 (12 meses).

3. DA PUBLICIDADE

3.1. A Ata de Registro de Preços e suas alterações, se houver, serão publicadas no órgão oficial de divulgação.

4. DO GERENCIAMENTO DA ATA DE REGISTRO DE PREÇOS

4.1. O gerenciamento da presente ata será realizado pelos **fiscais do contrato designados pela Secretaria de Obras e Serviços Urbanos**, sendo necessária autorização do Prefeito Municipal para todo e qualquer ato, sob pena de nulidade (Lei Federal n. 8.666/93, art. 58, III c/c art. 67).

4.2. Cabe ao órgão gerenciador o disposto no art. 5º do Decreto Federal n. 7.892/2013.

5. RELATÓRIO “QUADRO COMPARATIVO DE PREÇOS”

5.1. As especificações do produto, quantidades, fornecedores selecionados, os preços registrados e a classificação da presente ata, encontram-se no relatório “**Quadro Comparativo de Preços**” anexo integrante desta **Ata de Registro de Preços n. ___/2023**.

6. DOS PREÇOS REGISTRADOS

6.2. Os preços registrados poderão ser revistos em decorrência de eventual redução dos preços praticados no mercado ou de fato que eleve o custo dos serviços ou bens registrados, cabendo ao órgão gerenciador promover as negociações junto aos fornecedores, observadas as disposições contidas na alínea “d” do inciso II do caput do art. 65 da Lei Federal n. 8.666/93 (Decreto Federal n. 7.892/2011, art. 17).

6.2.1. Quando o preço registrado se tornar superior ao preço praticado no mercado por motivo superveniente, o órgão gerenciador convocará os fornecedores para negociarem a redução dos preços aos valores praticados pelo mercado (Decreto Federal n. 7.892/2011, art. 18, *caput*).

6.2.1.1. Os fornecedores que não aceitarem reduzir seus preços aos valores praticados pelo mercado serão liberados do compromisso assumido, sem aplicação de penalidade (Decreto Federal n. 7.892/2011, art. 18, § 1º).

6.2.1.2. A ordem de classificação dos fornecedores que aceitarem reduzir seus preços aos valores de mercado observará a classificação original (Decreto Federal n. 7.892/2011, art. 18, § 2º).

6.2.2. Quando o preço de mercado se tornar superior aos preços registrados e o fornecedor não puder cumprir o compromisso, o órgão gerenciador poderá (Decreto Federal n. 7.892/2011, art. 19):

a) Liberar o fornecedor do compromisso assumido, caso a comunicação ocorra antes do pedido de fornecimento, e sem aplicação da penalidade se confirmada a veracidade dos motivos e comprovantes apresentados; e

b) Convocar os demais fornecedores para assegurar igual oportunidade de negociação.

6.2.2.1. Não havendo êxito nas negociações, o órgão gerenciador deverá proceder à revogação da ata de registro de preços, adotando as medidas cabíveis para obtenção da contratação mais vantajosa (Decreto Federal n. 7.892/2011, art. 19, parágrafo único).

**ESTADO DE SANTA CATARINA
MUNICÍPIO DE QUILOMBO**

7. DO CANCELAMENTO DO REGISTRO

7.1. O registro do fornecedor será cancelado quando (Decreto Federal n. 7.892/2011, art. 20):

- a) Descumprir as condições da ata de registro de preços;
- b) Não retirar a nota de empenho ou instrumento equivalente no prazo estabelecido pela Administração, sem justificativa aceitável;
- c) Não aceitar reduzir o seu preço registrado, na hipótese deste se tornar superior àqueles praticados no mercado; ou
- d) Sofrer sanção prevista nos incisos III ou IV do caput do art. 87 da Lei nº 8.666, de 1993, ou no art. 7º da Lei Federal n. 10.520, de 2002.

7.1.1. O cancelamento de registros nas hipóteses previstas nas letras “a”, “b” e “d” será formalizado por despacho do órgão gerenciador, assegurado o contraditório e a ampla defesa (Decreto Federal n. 7.892/2011, art. 20, parágrafo único).

7.2. O cancelamento do registro de preços poderá ocorrer por fato superveniente, decorrente de caso fortuito ou força maior, que prejudique o cumprimento da ata, devidamente comprovados e justificados (Decreto Federal n. 7.892/2011, art. 21):

- a) Por razão de interesse público; ou
- b) A pedido do fornecedor.

8. DAS SANÇÕES ADMINISTRATIVAS

8.1. No caso de descumprimento total ou parcial de qualquer das obrigações assumidas nesta ata, poderá, sem prejuízo da responsabilidade civil e criminal, e observado o devido processo legal, ser aplicado ao fornecedor registrado as seguintes sanções administrativas (analogia aos art. 86 a 88 da Lei Federal n. 8.666/93):

a) O atraso injustificado na execução de qualquer obrigação sujeitará o fornecedor registrado à **multa de mora de 10%.**

a.1) A multa não impede que a Administração cancele o registro unilateralmente e aplique outras sanções.

b) Pela inexecução total ou parcial da ata a Administração poderá, garantida a prévia defesa, aplicar ao fornecedor registrado as seguintes sanções:

- i) Advertência;
- ii) Multa de 10%;**
- iii) Suspensão temporária de participação em licitação e impedimento de contratar com a Administração, por prazo não superior a 2 (dois) anos;
- iv) Declaração de inidoneidade para licitar ou contratar com a Administração Pública enquanto perdurarem os motivos determinantes da punição ou até que seja promovida a reabilitação perante o Município de Quilombo, que será concedida sempre que o fornecedor registrado ressarcir a Administração pelos prejuízos resultantes e após decorrido o prazo da sanção aplicada com base no item anterior.

b.2) As sanções previstas em “i”, “iii” e “iv” poderão ser aplicadas juntamente com a prevista em “ii”, facultada a defesa prévia do interessado, no respectivo processo, no prazo de 5 (cinco) dias úteis.

b.3) A sanção estabelecida em “iv” é de competência exclusiva do Secretário Municipal, facultada a defesa do interessado no respectivo processo, no prazo de 10 (dez) dias da abertura de vista, podendo a reabilitação ser requerida após 2 (dois) anos de sua aplicação.

ESTADO DE SANTA CATARINA MUNICÍPIO DE QUILOMBO

c) As sanções previstas em “iii” e “iv” poderão também ser aplicadas às empresas ou aos profissionais que, em razão das obrigações firmadas nessa ata:

- i) Tenham sofrido condenação definitiva por praticarem, por meios dolosos, fraude fiscal no recolhimento de quaisquer tributos;
- ii) Tenham praticado atos ilícitos visando a frustrar os objetivos da licitação;
- iii) Demonstrem não possuir idoneidade para contratar com a Administração em virtude de atos ilícitos praticados.

9. DAS DESPESAS E FONTES DOS RECURSOS

9.1. As despesas decorrentes do presente processo correrão por conta do Orçamento Fiscal vigente, cujas fontes de recursos serão indicadas quando da emissão do termo de contrato ou outro termo equivalente.

10. CONTRATO ADMINISTRATIVO

10.1. O contrato administrativo será confeccionado de acordo com a necessidade da secretaria requisitante da licitação, sendo regulado pela Lei Federal n. 8.666/93 e pelos preceitos de direito público, aplicando-se, supletivamente, os princípios da teoria geral dos contratos e as disposições de direito privado (Lei Federal n. 8.666/93, art. 54).

10.2. Conforme art. 62 da Lei Federal n. 8.666/93, o instrumento de contrato é facultativo no caso de pregão, podendo ser substituído, a critério da Administração e independentemente de seu valor, por outros instrumentos hábeis, tais como carta-contrato, nota de empenho de despesa, autorização de compra ou ordem de execução de serviço.

10.3. O termo de contrato ou outro termo equivalente seguirá o regramento disposto na legislação e no edital com seus anexos.

11. ENTREGA/EXECUÇÃO DO OBJETO

11.1. A entrega/execução do objeto licitado deverá ser efetivada em até 05 (cinco) dias, conforme solicitação do Município de Quilombo, e após a emissão/recebimento da Autorização de Fornecimento/Ordem de Serviço, devendo ser executado conforme o detalhamento constante no Termo de Referência e observadas as seguintes condições:

- a) Assegurar livre acesso aos locais dos serviços e tudo facilitar para que a fiscalização possa exercer integralmente a sua função;
- b) Apresentar durante a realização dos serviços, sempre que for solicitada, regularidade fiscal com todos os tributos e taxas a eles atribuídos.

12. PAGAMENTO

12.1. O pagamento será efetuado pelo CONTRATANTE em até 30 dias após a entrega do objeto licitado, mediante medição/relatório emitido pelo fiscal do contrato e através de ordem bancária e/ou depósito na conta do fornecedor, condicionado à apresentação de:

**ESTADO DE SANTA CATARINA
MUNICÍPIO DE QUILOMBO**

- a) Nota fiscal eletrônica, de acordo com o Decreto Estadual n. 413/2011 de 03/08/2011, do Governo do Estado de Santa Catarina, devidamente recebida e aceita pelo **CONTRATANTE**,
- b) Certidões relativas à regularidade fiscal e trabalhista (Lei Federal n. 8.666/93, art. 29), válidas no momento do pagamento.

12.1.1. A nota fiscal/fatura será emitida pelo **CONTRATADO** constando as seguintes informações:

- a) Processo Licitatório n. **.../2023** – Pregão Presencial n. **.../2023**.
- b) Dados bancários do **CONTRATADO**.

12.2. Sobre o valor pago ao **CONTRATADO**, a título de Imposto Sobre Serviço de Qualquer Natureza – ISSQN será retido da seguinte forma:

- a) Para empresas optantes pelo Simples Nacional, conforme Lei Federal n. 123/2003;
- b) Para empresas não optante pelo Simples Nacional, conforme Lei Municipal n. 125/2017.

18.3. Sobre o valor pago ao **CONTRATADO**, a título de Imposto de Renda, será feita a retenção conforme Decreto Municipal n. 302/ 2023.

13. DEVERES DO CONTRATADO E DO CONTRATANTE

13.1. São deveres do **CONTRATANTE** e do **CONTRATADO**:

a) Contratante:

- e) Fiscalizar permanentemente o objeto contratado;
- f) Aplicar as penalidades regulamentares e contratuais;
- g) Intervir na execução do objeto, nos casos e condições previstos em lei;
- h) Zelar pela boa qualidade do objeto.

b) Contratado:

- i) Reparar, corrigir, remover, reconstruir ou substituir, às suas expensas, no total ou em parte, o objeto do contrato em que se verificarem vícios, defeitos ou incorreções resultantes da execução ou de materiais empregados (Lei Federal n. 10.520/2002 c/c Lei Federal n. 8.666/93, art. 69);
- ii) Responder pelos danos causados diretamente à Administração ou a terceiros, decorrentes de sua culpa ou dolo na execução do contrato (Lei Federal n. 10.520/2002 c/c Lei Federal n. 8.666/93, art. 70);
- iii) Responsável pelos encargos trabalhistas, previdenciários, fiscais e comerciais resultantes da execução do contrato (Lei Federal n. 10.520/2002 c/c Lei Federal n. 8.666/93, art. 71, caput);
- iv) Manter, durante toda a execução do contrato, todas as condições exigidas no edital;
- v) Apresentar demais documentos exigidos pela fiscalização do **CONTRATANTE**.
- vi) **Os serviços/fornecimentos objeto de presente edital ficarão sujeitos a incidência do Imposto de Renda Retido na Fonte, no percentual conforme previsto na norma federal vigente (Instrução Normativa Nº 1.234/2012 da Receita Federal do Brasil) e anexo único do Decreto Municipal n. 302/2023.**
- vii) Manter equipe para cumprimento do objeto da licitação, com estrutura suficiente para atender as necessidades administrativas e de atendimento e com alocação dos perfis necessários, dimensionados de acordo com a ordem de serviço;
- viii) Realizar reuniões periódicas, na sede da **CONTRATANTE**, com o fiscal do contrato, visando ao aprimoramento e eficiência dos serviços prestados, formalizando em ata o contido das

**ESTADO DE SANTA CATARINA
MUNICÍPIO DE QUILOMBO**

reuniões;

- ix) Todas as despesas de locomoção, incluindo diárias, passagens, estada e alimentação, para a reunião na sede da CONTRATANTE serão custeadas pela CONTRATADA;
- x) Garantir o funcionamento do sistema desenvolvido de forma a contemplar a prestação de serviços conforme o objeto;
- xi) Os serviços referentes garantia de funcionamento do sistema serão prestados pela CONTRATADA durante toda a vigência do contrato de garantia;
- xii) A prestação dos serviços referente a garantia de funcionamento do ponto que houver reincidência dentro de 48 horas da efetivação do atendimento, deverá ser atendida no prazo máximo de 12 horas da solicitação recorrente, exceto em casos de impossibilidade de cumprimento de prazo justificada pela CONTRATADA e acatada pelo Município;
- xiii) Assumir todos os gastos e despesas que fizer para o adimplemento das obrigações decorrentes do contrato;
- xiv) Manter, em compatibilidade com as obrigações assumidas, todas as condições de habilitação e qualificação exigidas na licitação, ficando obrigada, durante a vigência do contrato, a renovar todos os documentos relativos à regularidade;
- xv) Guardar sigilo absoluto sobre as informações que vier a ter conhecimento por força da contratação; realizar os serviços para os quais foi contratada de acordo com o estabelecido no projeto básico e em observância às recomendações aceitas pela boa técnica e às normas e legislação;
- xvi) Assumir inteira responsabilidade civil e administrativa por quaisquer danos e prejuízos, materiais e/ou pessoais, causados por seus empregados ao Município ou a terceiros; os profissionais necessários para a prestação dos serviços deverão estar sob responsabilidade da CONTRATADA e em conformidade com a legislação trabalhista vigente;
- xvii) Também constituem responsabilidade da CONTRATADA os pagamentos dos encargos sociais previstos na legislação vigente e de quaisquer outros, em decorrência da sua condição de empregadora, sem nenhuma solidariedade do Município;
- xviii) Substituir, de imediato, sempre que exigido pela CONTRATANTE e independentemente de apresentação de motivos, qualquer profissional cuja atuação, permanência ou comportamento sejam prejudiciais, inconvenientes ou insatisfatórios ao interesse do serviço público;
- xix) Sujeitar-se a mais ampla e irrestrita fiscalização por parte do fiscal designado pelo Município para acompanhamento da execução do contrato, prestando-lhe os esclarecimentos solicitados e atendendo as reclamações formuladas.
- xx) O contrato vigorará, a contar da data de sua assinatura, pelo prazo de 01 (um) ano, podendo ser objeto de sucessivas prorrogações, mediante a celebração de termos aditivos, até que seja alcançado o prazo máximo de 60 (sessenta) meses.

14. DAS DISPOSIÇÕES FINAIS

14.1. Integram a presente ata o edital do **Pregão Presencial para Registro de Preços n. 53/2023**.

14.2. O fornecimento e a veracidade dos dados são de inteira responsabilidade das licitantes.

14.3. Os casos omissos serão dirimidos pela legislação regedora, em especial Decreto Municipal n. 210/2009 (SRP) e Decreto Federal n. 7.892/2013 (SRP), e demais normas legais aplicáveis.

**ESTADO DE SANTA CATARINA
MUNICÍPIO DE QUILOMBO**

15. DO FORO

15.1. As controvérsias decorrentes desta Ata serão dirimidas no foro da Comarca de Quilombo/SC, com renúncia expressa a qualquer outro por mais privilegiado que venha a ser.

E por estar, assim, justo e avençado, depois de lido e achado conforme, foi o presente instrumento lavrado em três vias de igual teor e forma e assinado pelas partes.

SILVANO DE PARIZ
Prefeito Municipal

Empresa(s):

DIANA TIBOLLA
OAB/SC 53.323
Procuradora Municipal

ANEXO VIII

Processo Licitatório nº **149/2023**
PREGÃO PRESENCIAL PARA REGISTRO DE PREÇOS N. **53/2023**

MINUTA DE CONTRATO ADMINISTRATIVO

CONTRATO ADMINISTRATIVO N. ____/____

TERMO DE CONTRATO QUE ENTRE SI FAZEM O **MUNICÍPIO DE QUILOMBO E A EMPRESA _____** NOS TERMOS DA LEI FEDERAL N. 8.666/1993, LEI FEDERAL N. 10.520/2002 (PREGÃO), DECRETO MUNICIPAL N. 305/2005 (PREGÃO), LEI COMPLEMENTAR FEDERAL N. 123/2006 (ME EPP), DECRETO MUNICIPAL N. 210/2009 (SRP), DECRETO FEDERAL N. 7.892/2013 (SRP) E DEMAIS NORMAS VIGENTES.

O **MUNICÍPIO DE QUILOMBO/SC**, inscrito no CNPJ: 83.021.865/0001-61, com sede à Rua Duque de Caxias, 165, Quilombo/SC, CEP: 89.850-000, doravante denominado de **CONTRATANTE** e do outro lado, pessoa jurídica de direito privado inscrita no CNPJ, com sede em (ENDEREÇO COMPLETO), representada neste ato por, inscrito(a) no RG e no CPF, denominada de **CONTRATADA**, em decorrência do **Processo de Licitação PREGÃO PRESENCIAL PARA REGISTRO DE PREÇOS N.53/2023**, homologado ____/____/____, mediante sujeição mútua às normas constantes da Lei Federal n. 8.666/1993, Lei Federal n. 10.520/2002 (Pregão), Decreto Municipal n. 305/2005 (Pregão), Lei Complementar Federal n. 123/2006 (ME EPP), Decreto Municipal n. 210/2009 (SRP), Decreto Federal n. 7.892/2013 (SRP), edital e às seguintes cláusulas contratuais:

CLÁUSULA PRIMEIRA – DO OBJETO

1.1. O objeto do presente contrato consiste na contratação de empresa para **REGISTRO DE PREÇOS PARA FUTURA E EVENTUAL CONTRATAÇÃO DE EMPRESA ESPECIALIZADA PARA PRESTAÇÃO DE SERVIÇOS CONTINUADOS VISANDO A MANUTENÇÃO E MELHORIAS DA REDE DE ILUMINAÇÃO PÚBLICA DO PERÍMETRO URBANO E RURAL DO MUNICÍPIO DE QUILOMBO/SC**, conforme ANEXO VI do edital do **Processo Licitatório Pregão Presencial n. 53/2023**, que passa fazer parte, para todos os efeitos, deste contrato:

CLÁUSULA SEGUNDA – DA REGULARIDADE FISCAL E TRABALHISTA

2.1. O **CONTRATADO**, a quem foi adjudicado o objeto do **Processo Licitatório Pregão Presencial para Registro de Preços n. 53/2023**, ao comparecer para assinatura do contrato entrega comprovantes válidos de sua regularidade fiscal e trabalhista (Lei Federal n. 8.666/93, art. 29), os quais estão anexados neste instrumento (Lei Federal n. 8.666/93, art. 55, XIII).

CLÁUSULA TERCEIRA – DOS PREÇOS

3.1. A **CONTRATANTE** pagará a **CONTRATADA** pelo serviço objeto deste contrato o preço de **R\$** _____ (_____).

3.2. Fica expressamente estabelecido que os preços constantes na proposta da **CONTRATADA** eventuais vantagens e/ou abatimentos, impostos, taxas e encargos sociais, obrigações trabalhistas, previdenciárias, fiscais e comerciais, assim como despesas com transportes e deslocamentos e outras quaisquer que incidam sobre a contratação.

3.3. Não haverá atualização/revisão/reajuste dos preços, salvo o que dispõe a Lei Federal n. 8.666/1993 e demais legislação pertinente.

3.4. Em caso de atualização/revisão/reajuste dos preços, será feito com base na variação acumulada do INPC/IBGE, observado o disposto no item anterior.

3.4.1. Prevalecerá legislação específica acerca de outro índice, se aplicável à esta licitação.

CLÁUSULA QUARTA – DOS PRAZOS DO CONTRATO E DA ENTREGA/EXECUÇÃO DO OBJETO

4.1. A execução e vigência do contrato será de _____ / _____ / _____ a _____ / _____ / _____.

4.1.1. Na contagem dos prazos, excluir-se-á o dia do início e incluir-se-á o do vencimento (Lei Federal n. 8.666/93, art. 110, *caput*).

4.1.2. Só se iniciam e vencem os prazos referidos em dia de expediente do **CONTRATANTE** (Lei Federal n. 8.666/93, art. 110, p.ú.).

4.1.3. Os prazos poderão ser alterados de acordo com o **CONTRATANTE**, com estrita observância ao estabelecido na Lei Federal n. 8.666/93.

4.2. A entrega/execução do objeto licitado deverá ser efetivada em até 05 (cinco) dias, conforme solicitação do Município de Quilombo, e após a emissão/recebimento da Autorização de Fornecimento/Ordem de Serviço, devendo ser executado conforme o detalhamento constante no Termo de Referência e observadas as seguintes condições:

- a) Assegurar livre acesso aos locais dos serviços e tudo facilitar para que a fiscalização possa exercer integralmente a sua função;
- b) Apresentar durante a realização dos serviços, sempre que for solicitada, regularidade fiscal com todos os tributos e taxas a eles atribuídos.

CLÁUSULA QUINTA – DA FISCALIZAÇÃO DO CONTRATO E DA EXECUÇÃO DO OBJETO

5.1 A fiscalização do contrato e da execução dos serviços será realizada pelo **Engenheiro Civil LEONARDO P. DOS SANTOS BERLANDA** e pelo funcionário designado **ADILSON HANAUER**. (Lei Federal n. 8.666/93, art. 58, III c/c art. 67).

5.1.1 A fiscalização acontecerá prioritariamente monitorando o software de gestão e avaliando o desempenho da contratada quanto ao prazo de atendimento e a satisfação geral do munícipe.

**ESTADO DE SANTA CATARINA
MUNICÍPIO DE QUILOMBO**

5.1.2. A atuação da Administração em nada restringe ou isenta a responsabilidade única, integral e exclusiva da contratada, no que concerne ao objeto contratado e as suas consequências e implicações.

5.1.3. A fiscalização municipal poderá rejeitar os serviços executados pela contratada, no todo ou em parte, em função de inconformidades ocorridas, neste caso, a parte rejeitada deverá ser refeita sem ônus para ao Município.

CLÁUSULA SEXTA – DO RECEBIMENTO DO OBJETO

a) QUANTO À PRESTAÇÃO DOS SERVIÇOS:

- i) Provisoriamente (Lei Federal n. 8.666/93, art. 73, I, “a”): pelo responsável por seu acompanhamento e fiscalização, mediante termo circunstanciado, assinado pelas partes, dentro de até 15 (quinze) dias, contados da comunicação escrita do contratado.
- ii) Definitivamente (Lei Federal n. 8.666/93, art. 73, I, “b”): por servidor ou comissão designada pela autoridade competente, mediante termo circunstanciado, assinado pelas partes, após o decurso do prazo de observação, ou vistoria que comprove a adequação do objeto aos termos contratuais, observado o disposto no art. 69 da Lei Federal n. 8.666/93.

b.1) O recebimento provisório ou definitivo não exclui a responsabilidade civil pela solidez e segurança da obra ou do serviço, nem ético-profissional pela perfeita execução do contrato, dentro dos limites estabelecidos pela lei ou pelo contrato (Lei Federal n. 8.666/93, art. 73, § 2º).

b.2) O prazo referente em “ii” da letra “b” não poderá ser superior a 90 (noventa) dias (Lei Federal n. 8.666/93, art. 73, § 3º).

b.3) Na hipótese de o termo circunstanciado ou a verificação a que se refere a letra “b” não serem, respectivamente, lavrado ou procedida dentro dos prazos fixados, reputar-se-ão como realizados, desde que comunicados à Administração nos 15 (quinze) dias anteriores à exaustão dos mesmos (Lei Federal n. 8.666/93, art. 73, § 3º).

b.4) Poderá ser dispensado o recebimento provisório desde que o objeto não se componha de aparelhos, equipamentos e instalações sujeitos à verificação de funcionamento e produtividade (Lei Federal n. 8.666/93, art. 74, III).

b.4.1) Sendo dispensado o recebimento provisório nos termos de “i” da letra “b”, o recebimento será feito mediante recibo (Lei Federal n. 8.666/93, art. 74, parágrafo único).

b.5) Os ensaios, testes e demais provas exigidos por normas técnicas oficiais para a boa execução do objeto do contrato correm por conta do contratado (Lei Federal n. 8.666/93, art. 75).

b.6) A Administração rejeitará, no todo ou em parte fornecimento executado em desacordo com o contrato (Lei Federal n. 8.666/93, art. 76).

CLÁUSULA SÉTIMA – DO PAGAMENTO

7.1. O pagamento será efetuado pelo **CONTRATANTE** em até 30 dias após a entrega do objeto licitado, mediante medição/relatório emitido pelo fiscal do contrato e através de ordem bancária e/ou depósito na conta do fornecedor, **condicionado à apresentação de:**

- a) Nota fiscal, de acordo com o Decreto Estadual n. 413/2011 de 03/08/2011, do Governo do Estado de Santa Catarina, devidamente recebida e aceita pelo **CONTRATANTE**;

**ESTADO DE SANTA CATARINA
MUNICÍPIO DE QUILOMBO**

b) Certidões relativas à regularidade fiscal e trabalhista (Lei Federal n. 8.666/93, art. 29), válidas no momento do pagamento.

7.1.1. A nota fiscal será emitida pelo **CONTRATADO** constando as seguintes informações:

- a) Processo Licitatório n. **149/2023** – Pregão Presencial n. **53/2023**.
- b) Dados bancários do **CONTRATADO**.

7.2. Sobre o valor pago ao **CONTRATADO**, a título de Imposto Sobre Serviço de Qualquer Natureza – ISSQN será retido da seguinte forma:

- a) Para empresas optantes pelo Simples Nacional, conforme Lei Federal n. 123/2003;
- b) Para empresas não optante pelo Simples Nacional, conforme Lei Municipal n. 125/2017.

7.3. Sobre o valor pago ao **CONTRATADO**, a título de Imposto Renda, será feita a retenção conforme Decreto Municipal n. 302/ 2023.

CLÁUSULA OITAVA – DA FONTE DO RECURSO

8.1. As despesas decorrentes do presente contrato correrão por conta do Orçamento Fiscal vigente, cujas fontes de recursos tem a seguinte classificação:

Projeto/Atividade	Descrição	Item Orçamentário	Valor Bloqueado
XXXXXX	XXXXXXXXXXXXXXXXXXXXXX	XXXXXXXXXXXX	R\$ XXXXXXXX

CLÁUSULA NONA – DEVERES DO CONTRATADO E DO CONTRATANTE

9.1. São deveres do **CONTRATANTE** e do **CONTRATADO**:

a) Contratante:

- i) Fiscalizar permanentemente o objeto contratado;
- ii) Aplicar as penalidades regulamentares e contratuais;
- iii) Intervir na execução do objeto, nos casos e condições previstos em lei;
- iv) Zelar pela boa qualidade do objeto.

b) Contratado:

- i) Reparar, corrigir, remover, reconstruir ou substituir, às suas expensas, no total ou em parte, o objeto do contrato em que se verificarem vícios, defeitos ou incorreções resultantes da execução ou de materiais empregados (Lei Federal n. 10.520/2002 c/c Lei Federal n. 8.666/93, art. 69);
- ii) Responder pelos danos causados diretamente à Administração ou a terceiros, decorrentes de sua culpa ou dolo na execução do contrato (Lei Federal n. 10.520/2002 c/c Lei Federal n. 8.666/93, art. 70);
- iii) Responsável pelos encargos trabalhistas, previdenciários, fiscais e comerciais resultantes da execução do contrato (Lei Federal n. 10.520/2002 c/c Lei Federal n. 8.666/93, art. 71, caput);
- iv) Manter, durante toda a execução do contrato, todas as condições exigidas no edital;
- v) Apresentar demais documentos exigidos pela fiscalização do **CONTRATANTE**.
- vi) **Os serviços/fornecimentos objeto de presente edital ficarão sujeitos a incidência do imposto de renda retido na fonte, no percentual conforme previsto na norma federal vigente (Instrução Normativa Nº 1.234/2012 da Receita Federal do Brasil) e anexo único do Decreto Municipal n. 302/2023.**

**ESTADO DE SANTA CATARINA
MUNICÍPIO DE QUILOMBO**

- vii)** Manter equipe para cumprimento do objeto da licitação, com estrutura suficiente para atender as necessidades administrativas e de atendimento e com alocação dos perfis necessários, dimensionados de acordo com a ordem de serviço;
- viii)** Realizar reuniões periódicas, na sede da CONTRATANTE, com o fiscal do contrato, visando ao aprimoramento e eficiência dos serviços prestados, formalizando em ata o conteúdo das reuniões;
- ix)** Todas as despesas de locomoção, incluindo diárias, passagens, estada e alimentação, para a reunião na sede da CONTRATANTE serão custeadas pela CONTRATADA;
- x)** Garantir o funcionamento do sistema desenvolvido de forma a contemplar a prestação de serviços conforme o objeto;
- xi)** Os serviços referentes garantia de funcionamento do sistema serão prestados pela CONTRATADA durante toda a vigência do contrato de garantia;
- xii)** A prestação dos serviços referente a garantia de funcionamento do ponto que houver reincidência dentro de 48 horas da efetivação do atendimento, deverá ser atendida no prazo máximo de 12 horas da solicitação recorrente, exceto em casos de impossibilidade de cumprimento de prazo justificada pela CONTRATADA e acatada pelo Município;
- xiii)** Assumir todos os gastos e despesas que fizer para o adimplemento das obrigações decorrentes do contrato;
- xiv)** Manter, em compatibilidade com as obrigações assumidas, todas as condições de habilitação e qualificação exigidas na licitação, ficando obrigada, durante a vigência do contrato, a renovar todos os documentos relativos à regularidade;
- xv)** Guardar sigilo absoluto sobre as informações que vier a ter conhecimento por força da contratação; realizar os serviços para os quais foi contratada de acordo com o estabelecido no projeto básico e em observância às recomendações aceitas pela boa técnica e às normas e legislação;
- xvi)** Assumir inteira responsabilidade civil e administrativa por quaisquer danos e prejuízos, materiais e/ou pessoais, causados por seus empregados ao Município ou a terceiros; os profissionais necessários para a prestação dos serviços deverão estar sob responsabilidade da CONTRATADA e em conformidade com a legislação trabalhista vigente;
- xvii)** Também constituem responsabilidade da CONTRATADA os pagamentos dos encargos sociais previstos na legislação vigente e de quaisquer outros, em decorrência da sua condição de empregadora, sem nenhuma solidariedade do Município;
- xviii)** Substituir, de imediato, sempre que exigido pela CONTRATANTE e independentemente de apresentação de motivos, qualquer profissional cuja atuação, permanência ou comportamento sejam prejudiciais, inconvenientes ou insatisfatórios ao interesse do serviço público;
- xix)** Sujeitar-se a mais ampla e irrestrita fiscalização por parte do fiscal designado pelo Município para acompanhamento da execução do contrato, prestando-lhe os esclarecimentos solicitados e atendendo as reclamações formuladas.
- xx)** O contrato vigorará, a contar da data de sua assinatura, pelo prazo de 01 (um) ano, podendo ser objeto de sucessivas prorrogações, mediante a celebração de termos aditivos, até que seja alcançado o prazo máximo de 60 (sessenta) meses.

CLÁUSULA DÉCIMA – DA ALTERAÇÃO CONTRATUAL

10.1. O contrato poderá ser alterado, com as devidas justificativas, nos seguintes casos (Lei Federal n. 8.666/93, art. 65 e ss):

- a)** Unilateralmente pela **CONTRATANTE**:

**ESTADO DE SANTA CATARINA
MUNICÍPIO DE QUILOMBO**

a.1) Quando houver modificação do projeto ou das especificações para melhor adequação técnica aos seus objetivos;

a.2) Quando necessária a modificação do valor contratual em decorrência de acréscimo ou diminuição quantitativo de seu objeto, nos limites previstos na Lei Federal n. 8.666/93.

b) Por acordo das partes:

b.1) Quando conveniente a substituição da garantia de execução;

b.2) Quando necessária a modificação do regime de execução da obra ou serviço, bem como do modo de fornecimento, em face de verificação técnica da inaplicabilidade dos termos contratuais originários;

b.3) Quando necessária a modificação da forma de pagamento, por imposição de circunstância supervenientes, mantido o valor inicial atualizado, vedada a antecipação do pagamento com relação ao cronograma financeiro fixado sem a correspondente contraprestação de fornecimento de bens ou execução de obra ou serviço;

b.4) Para restabelecer a relação que as partes pactuaram inicialmente entre os encargos do contratado e a retribuição da administração para a justa remuneração da obra, serviço ou fornecimento, objetivando a manutenção do equilíbrio econômico-financeiro inicial do contrato, na hipótese de sobrevirem fatos imprevisíveis, ou previsíveis porém de consequências incalculáveis, retardadores ou impeditivos da execução do ajustado, ou, ainda, em caso de força maior, caso fortuito ou fato do príncipe, configurando álea econômica extraordinária e extracontratual.

10.2. O **CONTRATADO** fica obrigado a aceitar, nas mesmas condições contratuais, os acréscimos ou supressões que se fizerem nas obras, serviços ou compras, até 25% (vinte e cinco por cento) do valor inicial atualizado do contrato, e, no caso particular de reforma de edifício ou de equipamento, até o limite de 50% (cinquenta por cento) para os seus acréscimos (Lei Federal n. 8.666/93, art. 65, § 1º).

10.2.1. Nenhum acréscimo ou supressão poderá exceder os limites acima mencionados, salvo as supressões resultantes de acordo celebrado entre os contratantes (Lei Federal n. 8.666/93, art. 65, § 2º).

10.2.2. Se no contrato não houverem sido contemplados preços unitários para obras ou serviços, esses serão fixados mediante acordo entre as partes, respeitados os limites estabelecidos no § 1º deste artigo (Lei Federal n. 8.666/93, art. 65, § 3º).

10.2.3. No caso de supressão de obras, bens ou serviços, se o **CONTRATADO** já houver adquirido os materiais e posto no local dos trabalhos, estes deverão ser pagos pela Administração pelos custos de aquisição regularmente comprovados e monetariamente corrigidos, podendo caber indenização por outros danos eventualmente decorrentes da supressão, desde que regularmente comprovados (Lei Federal n. 8.666/93, art. 65, § 4º).

10.3. Quaisquer tributos ou encargos legais criados, alterados ou extintos, bem como a superveniência de disposições legais, quando ocorridas após a data da apresentação da proposta, de comprovada repercussão nos preços contratados, implicarão a revisão destes para mais ou para menos, conforme o caso (Lei Federal n. 8.666/93, art. 65, § 5º).

10.4. Em havendo alteração unilateral do contrato que aumente os encargos do **CONTRATADO**, a Administração deverá restabelecer, por aditamento, o equilíbrio econômico-financeiro inicial (Lei Federal n. 8.666/93, art. 65, § 6º).

10.5. A variação do valor contratual para fazer face ao reajuste de preços previsto no próprio contrato, as atualizações, compensações ou penalizações financeiras decorrentes das condições de pagamento nele previstas, bem como o empenho de dotações orçamentárias suplementares até o limite do seu

**ESTADO DE SANTA CATARINA
MUNICÍPIO DE QUILOMBO**

valor corrigido, não caracterizam alteração do mesmo, podendo ser registrados por simples apostila, dispensando a celebração de aditamento (Lei Federal n. 8.666/93, art. 65, § 8º).

CLÁUSULA DÉCIMA PRIMEIRA – DA INEXECUÇÃO E RESCISÃO CONTRATUAL

11.1. A inexecução total ou parcial do contrato enseja a sua rescisão, com as consequências contratuais e as previstas em lei ou regulamento (Lei Federal n. 8.666/93, art. 77), sempre com observância ao Capítulo III, Seção V da Lei Federal n. 8.666/93.

11.1.1. A rescisão será feita mediante notificação, entregue (i) pessoalmente e/ou (ii) por via digital e/ou (iii) por via postal, com prova de recebimento.

11.2. Constituem motivo para rescisão do contrato (Lei Federal n. 8.666/93, art. 78):

- a) O não cumprimento de cláusulas contratuais, especificações, projetos ou prazos;
- b) O cumprimento irregular de cláusulas contratuais, especificações, projetos e prazos;
- c) A lentidão do seu cumprimento, levando o **CONTRATANTE** a comprovar a impossibilidade da conclusão da obra, do serviço ou do fornecimento, nos prazos estipulados;
- d) O atraso injustificado no início da obra, serviço ou fornecimento;
- e) A paralisação da obra, do serviço ou do fornecimento, sem justa causa e prévia comunicação ao **CONTRATANTE**;
- f) A subcontratação total ou parcial do seu objeto, a associação do contratado com outrem, a cessão ou transferência, total ou parcial, bem como a fusão, cisão ou incorporação, não admitidas no edital e no contrato;
- g) O desatendimento das determinações regulares da autoridade designada para acompanhar e fiscalizar a sua execução, assim como as de seus superiores;
- h) O cometimento reiterado de faltas na sua execução;
- i) A decretação de falência ou a instauração de insolvência civil;
- j) A dissolução da sociedade ou o falecimento do **CONTRATADO**;
- k) A alteração social ou a modificação da finalidade ou da estrutura da empresa, que prejudique a execução do contrato;
- l) Razões de interesse público, de alta relevância e amplo conhecimento, justificadas e determinadas pelo **CONTRATANTE** e exaradas no processo administrativo a que se refere o contrato;
- m) A supressão, por parte do **CONTRATANTE**, de obras, serviços ou compras, acarretando modificação do valor inicial do contrato além do limite permitido no § 1º do art. 65 da Lei Federal n. 8.666/93;
- n) A suspensão de sua execução, por ordem escrita do **CONTRATANTE**, por prazo superior a 120 (cento e vinte) dias, salvo em caso de calamidade pública, grave perturbação da ordem interna ou guerra, ou ainda por repetidas suspensões que totalizem o mesmo prazo, independentemente do pagamento obrigatório de indenizações pelas sucessivas e contratualmente imprevistas desmobilizações e mobilizações e outras previstas, assegurado ao **CONTRATADO**, nesses casos, o direito de optar pela suspensão do cumprimento das obrigações assumidas até que seja normalizada a situação;
- o) O atraso superior a 90 (noventa) dias dos pagamentos devidos pelo **CONTRATANTE** decorrentes de obras, serviços ou fornecimento, ou parcelas destes já recebidos ou executados, salvo em caso de calamidade pública, grave perturbação da ordem interna ou guerra, assegurado ao **CONTRATADO** o direito de optar pela suspensão do cumprimento de suas obrigações até que seja normalizada a situação;

**ESTADO DE SANTA CATARINA
MUNICÍPIO DE QUILOMBO**

- p) A não liberação, por parte do **CONTRATANTE**, de área, local ou objeto para execução de obra, serviço ou fornecimento, nos prazos contratuais, bem como das fontes de materiais naturais especificadas no projeto;
- q) A ocorrência de caso fortuito ou de força maior, regularmente comprovada, impeditiva da execução do contrato;
- r) Descumprimento do disposto no inciso V do art. 27 da Lei Federal n. 8.666/93, sem prejuízo das sanções penais cabíveis.

11.2.1. Os casos de rescisão contratual serão formalmente motivados nos autos do processo, assegurado o contraditório e a ampla defesa (Lei Federal n. 8.666/93, art. 78, p. ú.).

11.3. A rescisão do contrato poderá ser (Lei Federal n. 8.666/93, art. 79):

- a) Determinada por ato unilateral e escrito do **CONTRATANTE**, nos casos enumerados nas alíneas “a” a “l” e “q” do item anterior;
- b) Amigável, por acordo entre as partes, reduzida a termo no processo da licitação, desde que haja conveniência para o **CONTRATANTE**;
- c) Judicial, nos termos da legislação.

11.3.1. A rescisão administrativa ou amigável será precedida de autorização escrita e fundamentada do **CONTRATANTE** (Lei Federal n. 8.666/93, art. 79, § 1º).

11.3.2. Quando a rescisão ocorrer com base nas alíneas “l” a “q” do item anterior, sem que haja culpa do **CONTRATADO**, será este ressarcido dos prejuízos regularmente comprovados que houver sofrido, tendo ainda direito a (Lei Federal n. 8.666/93, art. 79, § 2º):

- a) Devolução de garantia;
- b) Pagamentos devidos pela execução do contrato até a data da rescisão;
- c) Pagamento do custo da desmobilização.

11.3.3. Ocorrendo impedimento, paralisação ou sustação do contrato, o cronograma de execução será prorrogado automaticamente por igual tempo (Lei Federal n. 8.666/93, art. 79, § 5º).

11.4. A rescisão de que trata a alínea “a” do item 11.3 acarreta as seguintes consequências, sem prejuízo das sanções previstas na Lei Federal n. 8.666/93 (Lei Federal n. 8.666/93, art. 80):

- a) Assunção imediata do objeto do contrato, no estado e local em que se encontrar, por ato próprio do **CONTRATANTE**;
- b) Ocupação e utilização do local, instalações, equipamentos, material e pessoal empregados na execução do contrato, necessários à sua continuidade, na forma do inciso V do art. 58 da Lei Federal n. 8.666/93;
- c) Execução da garantia contratual, para ressarcimento do **CONTRATANTE**, e dos valores das multas e indenizações a ela devidos;
- d) Retenção dos créditos decorrentes do contrato até o limite dos prejuízos causados ao **CONTRATANTE**.

11.4.1. A aplicação das medidas previstas nas alíneas “a” e “b” deste item fica a critério do **CONTRATANTE**, que poderá dar continuidade à obra ou ao serviço por execução direta ou indireta (Lei Federal n. 8.666/93, art. 80, § 1º).

11.4.2. É permitido ao **CONTRATANTE**, no caso de concordata do **CONTRATADO**, manter o contrato, podendo assumir o controle de determinadas atividades de serviços essenciais (Lei Federal n. 8.666/93, art. 80, § 2º).

11.4.3. Na hipótese da alínea “b” deste item, o ato deverá ser precedido de autorização expressa do Secretário Municipal (Lei Federal n. 8.666/93, art. 80, § 3º).

CLÁUSULA DÉCIMA SEGUNDA – DAS SANÇÕES ADMINISTRATIVAS

12.1. Nos termos da Lei Federal n. 8.666/93:

a) Lei Federal n. 8.666/93, art. 86: O atraso injustificado na execução do contrato sujeitará o contratado à multa de mora de 10% (dez por cento) sobre o montante faltante da proposta no caso de inexecução contratual.

a.1) A multa não impede que a Administração rescinda unilateralmente o contrato e aplique as outras sanções previstas na Lei Federal n. 8.666/93 (Lei Federal n. 8.666/93, art. 86, § 1º).

a.2) A multa, aplicada após regular processo administrativo, será descontada da garantia do respectivo contratado (Lei Federal n. 8.666/93, art. 86, § 2º).

a.3) Se a multa for de valor superior ao valor da garantia prestada, além da perda desta, responderá o contratado pela sua diferença, a qual será descontada dos pagamentos eventualmente devidos pela Administração ou ainda, quando for o caso, cobrada judicialmente (Lei Federal n. 8.666/93, art. 86, § 3º).

b) Lei Federal n. 8.666/93, art. 87: Pela inexecução total ou parcial do contrato a Administração poderá, garantida a prévia defesa, aplicar ao contratado as seguintes sanções:

- i)** Advertência;
- ii)** Multa, na forma prevista no instrumento convocatório ou no contrato;
- iii)** Suspensão temporária de participação em licitação e impedimento de contratar com a Administração, por prazo não superior a 2 (dois) anos;
- iv)** Declaração de inidoneidade para licitar ou contratar com a Administração Pública enquanto perdurarem os motivos determinantes da punição ou até que seja promovida a reabilitação perante o Município de Quilombo, que será concedida sempre que o contratado ressarcir a Administração pelos prejuízos resultantes e após decorrido o prazo da sanção aplicada com base na alínea anterior.

b.1) Se a multa aplicada for superior ao valor da garantia prestada, além da perda desta, responderá o contratado pela sua diferença, que será descontada dos pagamentos eventualmente devidos pela Administração ou cobrada judicialmente (Lei Federal n. 8.666/93, art. 87, § 1º).

b.2) As sanções previstas em “i”, “iii” e “iv” poderão ser aplicadas juntamente com a prevista em “ii”, facultada a defesa prévia do interessado, no respectivo processo, no prazo de 5 (cinco) dias úteis (Lei Federal n. 8.666/93, art. 87, § 2º).

b.3) A sanção estabelecida na alínea “iv” é de competência exclusiva do Secretário Municipal, facultada a defesa do interessado no respectivo processo, no prazo de 10 (dez) dias da abertura de vista, podendo a reabilitação ser requerida após 2 (dois) anos de sua aplicação (Lei Federal n. 8.666/93, art. 87, § 3º).

c) Lei Federal n. 8.666/93, art. 88: As sanções previstas em “iii” e “iv” poderão também ser aplicadas às empresas ou aos profissionais que, em razão dos contratos derivados deste certame:

- i)** Tenham sofrido condenação definitiva por praticarem, por meios dolosos, fraude fiscal no recolhimento de quaisquer tributos;
- ii)** Tenham praticado atos ilícitos visando a frustrar os objetivos da licitação;
- iii)** Demonstrem não possuir idoneidade para contratar com a Administração em virtude de atos ilícitos praticados.

CLÁUSULA DÉCIMA TERCEIRA – DOS RECURSOS ADMINISTRATIVOS

13.1. Conforme art. 109 da Lei 8.666/93, cabe:

**ESTADO DE SANTA CATARINA
MUNICÍPIO DE QUILOMBO**

- a) Recurso, no prazo de 5 (cinco) dias úteis a contar da intimação do ato, nos casos de:
 - a.1) Anulação ou revogação da licitação;
 - a.2) Rescisão do contrato, a que se refere o inciso I do art. 79 da Lei Federal n. 8.666/93;
 - a.3) Aplicação das penas de advertência, suspensão temporária ou de multa;
- b) Representação, no prazo de 5 (cinco) dias úteis da intimação da decisão relacionada com o objeto da licitação ou do contrato, de que não caiba recurso hierárquico;
- c) Pedido de reconsideração, de decisão de Secretário Municipal, na hipótese do § 4º do art. 87 da Lei Federal n. 8.666/93, no prazo de 10 (dez) dias úteis da intimação do ato.

13.2. Pode o **CONTRATANTE**, motivadamente e presentes razões de interesse público, atribuir ao recurso interposto eficácia suspensiva (Lei Federal n. 8.666/93, art. 109, § 2º).

13.3. É assegurada vista e cópia dos elementos indispensáveis à defesa de seus interesses.

13.4. As razões de recurso e as contrarrazões deverão ser protocoladas no Setor de Protocolo da Prefeitura Municipal, ou enviadas para o e-mail oficial licitacoes@quilombo.sc.gov.br, nesse caso considerando-se como protocolo a data do envio do e-mail.

CLÁUSULA DÉCIMA QUARTA – DA PROTEÇÃO DE DADOS

14.1. Em atendimento ao disposto na Lei n. 13.709/2018 - Lei Geral de Proteção de Dados Pessoais (LGPD), o **CONTRATANTE**, para a execução do serviço objeto deste contrato, poderá, quando necessário, ter acesso aos dados pessoais dos representantes da **CONTRATADA**.

14.2. O Município de Quilombo e a Contratada se comprometem a proteger os direitos, relativos ao tratamento de dados pessoais, inclusive nos meios digitais, garantindo que:

- a) o tratamento de dados pessoais dar-se-á de acordo com as bases;
- b) o tratamento seja limitado para o alcance das finalidades do serviço contratado ou, quando for o caso, ao cumprimento de obrigação legal ou regulatória, no exercício regular de direito, por determinação de legislação municipal, judicial ou por requisição da ANPD;
- c) em caso de necessidade de coleta de dados pessoais dos titulares mediante consentimento, indispensáveis à própria prestação do serviço, esta será realizada após prévia aprovação do Município de Quilombo, responsabilizando-se a Contratada pela obtenção e gestão.

c.1) eventualmente, podem as partes convencionar que o Município de Quilombo será responsável por obter o consentimento dos titulares;

d) quando houver coleta e armazenamento de dados pessoais, a prática utilizada e os sistemas utilizados que servirão de base para armazenamento dos dados coletados, devem seguir um conjunto de premissas, políticas, especificações técnicas, devendo estar alinhados com a legislação vigente.

d.1) Se for o caso, os dados obtidos serão armazenados em banco de dados seguro, com garantia de registro das transações realizadas na aplicação de acesso (log), adequado controle de acesso e com transparente identificação do perfil dos credenciados, tudo estabelecido como forma de garantir, inclusive, a rastreabilidade de cada transação e a franca apuração, a qualquer momento, de desvios e falhas, vedado o compartilhamento desses dados com terceiros;

14.3. É vedado às partes a utilização de todo e qualquer dado pessoal repassado em decorrência da execução contratual para finalidade distinta. As Partes deverão cumprir com suas respectivas obrigações que lhes forem impostas de acordo com regulamentos e leis aplicáveis à proteção de dados pessoais, incluindo, Lei nº 13.709/2018 (“**LGPD**”).

14.4. Os dados pessoais não poderão ser revelados, transferidos, compartilhados, comunicados ou de qualquer outra forma facultar acesso, no todo ou em parte, a terceiros, mesmo de forma agregada ou anonimizada, com exceção da prévia autorização por escrito da **CONTRATANTE**, quer direta ou indiretamente, seja mediante a distribuição de cópias, resumos, compilações, extratos, análises, estudos ou outros meios que contenham ou de outra forma reflitam referidas Informações.

**ESTADO DE SANTA CATARINA
MUNICÍPIO DE QUILOMBO**

14.5. No caso de haver transferência internacional de dados pessoais pela **CONTRATADA**, aplicam-se as regras previstas no **Decreto Municipal nº 131/2022**, que regulamenta a LGPD.

14.6. A **CONTRATADA** oferecerá às medidas de segurança administrativas, organizativas, técnicas e físicas apropriadas para proteger a confidencialidade e integridade de todos os dados pessoais e as especificará ao **CONTRATANTE**, não compartilhando dados que lhe sejam remetidos com terceiros;

14.7. A **CONTRATADA** deverá utilizar medidas de segurança adequadas em relação aos riscos, para proteger os dados pessoais contra a destruição acidental ou ilícita, a perda acidental ou indevida, a alteração, a divulgação ou o acesso não autorizado, nomeadamente quando o tratamento implicar a sua transmissão e contra qualquer outra forma de tratamento ilícito, atendendo aos conhecimentos técnicos disponíveis e aos custos resultantes da sua aplicação;

14.9. A **CONTRATADA** deverá acessar os dados dentro de seu escopo e na medida abrangida por sua permissão de acesso. O eventual acesso às bases de dados que contenham ou possam conter dados pessoais ou segredos de negócio, implicará para a **CONTRATADA** e para seus prepostos – devida e formalmente instruídos nesse sentido – o mais absoluto dever de sigilo, por prazo indeterminado.

14.10. A **CONTRATADA** deverá garantir, a confidencialidade dos dados processados. Deverá assegurar que todos os seus colaboradores, que lidam com os dados pessoais.

14.10.1. Ainda a **CONTRATADA** treinará e orientará a sua equipe sobre as disposições legais em relação à proteção de dados, inclusive no tocante à Política de Privacidade do Município de Quilombo.

14.11. As partes cooperarão entre si no cumprimento das obrigações referentes ao exercício dos direitos dos Titulares previstos nas Leis e Regulamentos de Proteção de Dados em vigor e também no atendimento de requisições e determinações do Poder Judiciário, Ministério Público, Tribunais de Contas e Órgãos de controle administrativo;

14.12. Uma parte deverá informar à outra, sempre que receber uma solicitação de um Titular de Dados, a respeito de Dados Pessoais da outra Parte, abstendo-se de responder qualquer solicitação, exceto nas instruções documentadas ou conforme exigido pela LGPD.

14.13. O Encarregado da **CONTRATADA** manterá contato formal com o Encarregado do Município de Quilombo, e fica obrigado a notificar ao **CONTRATANTE** no prazo de 24 (vinte e quatro) horas a partir da ciência da ocorrência de qualquer incidente. qualquer não cumprimento (ainda que suspeito) das disposições legais relativas à proteção de Dados Pessoais ou qualquer forma de tratamento inadequado ou ilícito, bem como adotar as providências dispostas no art. 48 da LGPD, devendo a parte responsável, em até 10 (dez) dias corridos, tomar as medidas necessárias.

14.14. A critério do Encarregado de Dados do Município de Quilombo, a **CONTRATADA** poderá ser provocada a colaborar na elaboração do relatório de impacto à proteção de dados pessoais (RIPD), conforme a sensibilidade e o risco inerente dos serviços deste contrato, no tocante a dados pessoais.

14.15. Encerrado o contrato ou não havendo mais necessidade de utilização dos dados pessoais, a **CONTRATADA** interromperá o tratamento e, em no máximo (30) dias, sob instruções e na medida do determinado pelo Município de Quilombo, eliminará completamente os Dados Pessoais e todas as cópias porventura existentes, salvo quando necessite mantê-los para cumprimento de obrigação legal.

14.15.1. Ainda que encerrada vigência deste instrumento, os deveres previstos nas presentes cláusulas devem ser observados pelas Partes, por prazo indeterminado, sob pena de responsabilização.

14.16. Eventuais responsabilidades das partes, serão apuradas conforme estabelecido neste contrato e também de acordo com o que dispõe a Seção III, Capítulo VI da LGPD.

14.16.1. A **CONTRATADA** será integralmente responsável pelo pagamento de perdas e danos de ordem moral e material, bem como pelo ressarcimento do pagamento de qualquer multa ou penalidade

**ESTADO DE SANTA CATARINA
MUNICÍPIO DE QUILOMBO**

imposta à **CONTRATANTE** e/ou a terceiros diretamente resultantes do descumprimento pela **CONTRATADA** de qualquer das cláusulas de proteção e uso dos dados pessoais

CLÁUSULA DÉCIMA QUINTA – DAS DISPOSIÇÕES FINAIS

15.1. Integram o presente contrato e o Edital do **Pregão Presencial para Registro de Preços n. 53/2023**.

15.2. O **CONTRATANTE** poderá revogar a licitação por razões de interesse público ou anulá-la por ilegalidade, de ofício ou por provocação de terceiros (Lei Federal n. 8.666/93, art. 49, *caput*).

15.2.1 A anulação do procedimento licitatório por motivo de ilegalidade não gera obrigação de indenizar (Lei Federal n. 8.666/93, art. 49, § 1º).

15.2.2. A nulidade do procedimento licitatório induz à do contrato (Lei Federal n. 8.666/93, art. 49, § 2º).

15.2.3. No caso de desfazimento do processo licitatório, fica assegurado o contraditório e a ampla defesa (Lei Federal n. 8.666/93, art. 49, § 3º).

15.3. O fornecimento e a veracidade dos dados são de inteira responsabilidade do **CONTRATADO**.

15.4. Os casos omissos serão dirimidos pela legislação regedora, em especial Lei Federal n. 8.666/1993, Lei Federal n. 10.520/2002 (Pregão), Decreto Municipal n. 305/2005 (Pregão), Lei Complementar Federal n. 123/2006 (ME EPP), Decreto Municipal n. 210/2009 (SRP), Decreto Federal n. 7.892/2013 (SRP), edital e às seguintes cláusulas contratuais.

CLÁUSULA DÉCIMA SEXTA – DO FORO

16.1. As controvérsias decorrentes deste contrato serão dirimidas no foro da Comarca de Quilombo/SC, com renúncia expressa a qualquer outro por mais privilegiado que venha a ser.

E, por assim estarem de acordo, assinam o presente termo os representantes das partes contratantes, juntamente com as testemunhas abaixo.

Quilombo/SC, ____ de _____ de 2023.

CONTRATANTE

CONTRATADO

Testemunhas:

Nome:
CPF:

Nome:
CPF:

**ESTADO DE SANTA CATARINA
MUNICÍPIO DE QUILOMBO**

Estado de Santa Catarina MUNICÍPIO DE QUILOMBO	
EXTRATO CONTRATUAL	
Contrato N.:	_____/2023
Contratante:	MUNICÍPIO DE QUILOMBO
Contratado (Nome):	
CNPJ do Contratado:	
Objeto:	REGISTRO DE PREÇOS PARA FUTURA E EVENTUAL CONTRATAÇÃO DE EMPRESA ESPECIALIZADA PARA PRESTAÇÃO DE SERVIÇOS CONTINUADOS VISANDO A MANUTENÇÃO E MELHORIAS DA REDE DE ILUMINAÇÃO PÚBLICA DO PERÍMETRO URBANO E RURAL DO MUNICÍPIO DE QUILOMBO/SC
Valor:	R\$ ()
Vigência:	___/___/___ a ___/___/___
Licitação:	PREGÃO PRESENCIAL PARA REGISTRO DE PREÇOS N. ____/2023
Recursos:	
	QUILOMBO, de de 2023.
	CONTRATANTE